

**MANUAL • GEBRAUCHSANWEISUNG • INSTRUKCIJA • NAVOD • INSTRUKCJA**

**OCTA GO**

**OCTA OPTIMA II**

**OCTA PRO**



<b>EN</b>	OCTA GO, OCTA OPTIMA II, OCTA PRO – MANUAL .....	3
<b>DE</b>	OCTA GO, OCTA OPTIMA II, OCTA PRO – GEBRAUCHSANWEISUNG .....	9
<b>LT</b>	OCTA GO, OCTA OPTIMA II, OCTA PRO – INSTRUKCIJA .....	15
<b>SK</b>	OCTA GO, OCTA OPTIMA II, OCTA PRO – NÁVOD .....	21
<b>CZ</b>	OCTA GO, OCTA OPTIMA II, OCTA PRO – NÁVOD .....	27
<b>PL</b>	OCTA GO, OCTA OPTIMA II, OCTA PRO – INSTRUKCJA .....	33

# OCTA GO, OCTA OPTIMA II, OCTA PRO – MANUAL

## WE RECOMMEND

1. The tent is based on the scissor system. Be cautious while folding and unfolding the frame.
2. You need at least 2 people for assembly/disassembly of the tent. Tents with eight legs should be assembled/disassembled by 4 people.
3. For Octa Optima II, 5x5 m and 6x6 m, size insert additional leg, which is included in the accessories, in the hole of the middle mast.
4. Before disassembling the structure, it must be thoroughly cleaned. The Producer is not liable for any damage resulting from multiple assembly/disassembly of the dirty structure.
5. The Producer recommends to remove the roof each time the tent is disassembled (does not apply tents packed in Comfort transport bags).
6. The fabric (roof and sidewalls) should be cleaned and dried before packing it into transport bags. The Producer does not bear any responsibility for possible stains arisen as a result of storing wet or dirty fabric.
7. For care instruction see conservation manual.
8. With recurring gusts of wind, anchoring should be checked systematically.
9. To remove the pins and anchors, we recommend that you use an instrument (that is not included in the standard tent equipment).
10. The tents [m] 1,5x1,5, 2x2, 2x3, 2,5x2,5, 3x3, 3x4,5 can be transported vertically [standing] or horizontally (the tents cannot be stacked) . Tents [m] 2x4, 2,5x5, 3x6, 5x5, 6x6, 4x4, 4x6 and 4x8 should be transported horizontally (the tents cannot be stacked). The tents for transport must be protected from movement.

## SAFETY

1. The express tent is not intended for use during a strong wind, blizzards, hail, storms, etc.
2. The tent must not be left without any supervision.
3. The tents are not adapted to exploitation under snow load. One should remove the snow gathering on the roof, if the layer of the snow is 2 cm or higher.
4. Water lingering on the roof should be immediately removed.
5. The Producer declares that the marked products are made of fire retardant fabric and fabric specifications are in accordance with the requirements of PN-EN ISO 6940 and 6941 and DIN 4102 -B1 norm.
6. Express tents may be used with wind up to 14 m/s (50 km/h) provided it is protected against wind gusts as described in table no. 1 (except tents mentioned in point 7th.). During stronger wind, it is recommended in all cases to disassemble the tent (first remove the wall and then fold the roof). Mechanical damage resulting from failure to follow the above recommendations are not covered by the warranty.

Table 1. Ways to anchor of canopies

Size of tent	Type of tent: OGO - Octa Go; OGOM - Octa Go Max; OO2 - Octa Optima II; OO2M - Octa Optima II Max; OP - Octa Pro	Wind speed [km/h]	Leg	Concrete substrate (min. OGO16/20)			Ground substrate		
				Minimum weight to mount each foot **	Segmented anchor HSA-R M6 x 65 20/10/ to mount each foot ***	Sleeve anchor (eyebolt closed) HLOGO-EOGO 10 x 50 ***	Steel anchor, length 34 cm *	Twisted steel anchor, length 34 cm for each stay $\pm 45^\circ$ *	Anchor length 45 cm, for each stay $\pm 45^\circ$ **
1,5 x 1,5m	OGO	< 50	corner	15 kg	–	–	1 x	1 x	–
2 x 2 m	OGO	< 50	corner	15 kg	–	–	1 x	1 x	–
2 x 3 m	OGO	< 50	corner	15 kg	–	–	1 x	1 x	–
2 x 4 m	OGO	< 50	corner	15 kg	–	–	1 x	1 x	–
2,5 x 2,5 m	OGO	< 50	corner	15 kg	–	–	1 x	1 x	–
2,5 x 5 m	OGO	< 50	corner	15 kg	–	–	1 x	1 x	–
			middle	55 kg	–	–	1 x	1 x	–
3 x 3 m	OGO, OGOM, OO2, OO2M, OP	< 50	corner	15 kg	–	–	1 x	1 x	–
	OO2, OP	50–100	corner	–	1 x	1 x	1 x	–	1 x
3 x 4,5 m	OGO, OGOM, OO2, OO2M, OP	< 50	corner	32 kg	–	–	2 x	1 x	–
	OO2, OP	50–100	corner	–	1 x	1 x	2 x	–	1 x
3 x 6 m	OGO, OO2, OP	< 50	corner	15 kg	–	–	2 x	1 x	–
	OGO, OO2, OP	< 50	middle	55 kg	–	–	2 x	1 x	–
	OO2, OP	50–100	corner	–	1 x	1 x	2 x	–	1 x
	OO2, OP	50–100	middle	–	1 x	2 x	2 x	–	2 x
4 x 4 m	OP	< 50	corner	12 kg	–	–	1 x	1 x	–
	OP	50–100	corner	–	1 x	1 x	1 x	–	1 x
4 x 6 m	OP	< 50	corner	32 kg	–	–	2 x	1 x	–
	OP	50–100	corner	–	1 x	1 x	2 x	–	1 x
4 x 8 m	OP	< 50	corner	12 kg	–	–	1 x	1 x	–
	OP	< 50	middle	51 kg	–	–	2 x	1 x	–
	OP	50–100	corner	–	1 x	1 x	1 x	–	1 x
	OP	50–100	middle	–	1 x	1 x	2 x	–	3 x
5 x 5 m	OO2	< 50	corner	12 kg	–	–	1 x	1 x	–
			middle	51 kg	–	–	2 x	1 x	–
			central in the tent	12 kg	–	–	1 x	–	–
6 x 6 m	OO2	< 50	corner	12 kg	–	–	1 x	1 x	–
			middle	51 kg	–	–	2 x	1 x	–
			central in the tent	12 kg	–	–	1 x	–	–

\* Tent's standard equipment; \*\* Non-standard tent equipment accessory; \*\*\* Art. offered by Hiliti (Poland) Sp. z o.o. (<https://www.hiliti.pl/>)

7. The Producer declares that the static calculations for the Octa Optima II in sizes 3×3 m, 3×4,5 m, 3×6 m and Octa Pro in sizes 3×3 m, 3×4,5 m, 3×6 m, 4×4 m, 4×6 m, 4×8 m have been carried out according to the PN-EN 13782:2015-2007 – „Temporary objects – Tents – Safety” norm (original calculations available at the Manufacturer). The tents may be used with wind up to 28 m/s (100 km/h) provided it is protected against wind gusts as described in tables no. 1. During stronger wind, it is recommended in all cases to disassemble the tent (first remove the wall and then fold the roof). Mechanical damage resulting from failure to follow the above recommendations are not covered by the warranty. At wind speeds of 50 km/h < 100 km/h, the Octa Optima II in size 3×6 m and Octa Pro in size 3×6, 4×8 m must be secured by placing, on middle legs, guy rope at 1 m height and anchor it at an angle of 45 degrees.

Fig. 1. Octa Optima II 3×6 m and Octa Pro 3×6, 4×8 m tents lines mounting

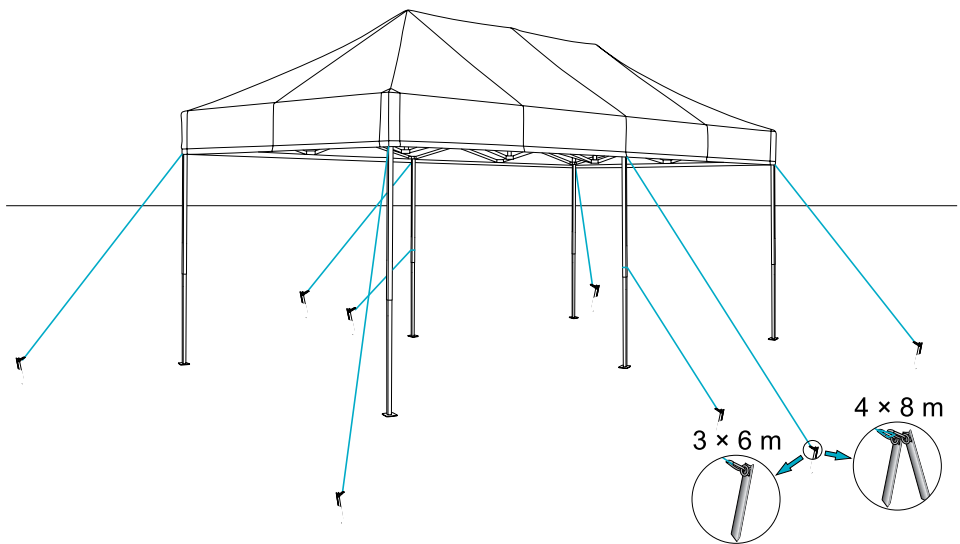

8. Octa Optima II in sizes 3×3 m, 3×4,5 m, 3×6 m, Octa Pro in sizes 3×3 m, 3×4,5 m, 3×6 m, 4×4 m with unusual structures, i.e. with height increased by max 0,5 m and Octa Optima II Max in sizes 3×3 m, 3×4,5 m and Octa Pro in sizes 4×6 m i 4×8 m with unusual structures, i.e. with height increased by max 0,3 m, can be used at wind speeds up to 14 m/s (50 km/h) provided they are protected against wind gusts as described in Table 2.

Table 2. Ways to anchor of canopies

Size of tent	Type of tent: 002 – Octa Optima II; 002M – Octa Optima II Max; OP – Octa Pro	Wind speed [km/h]	Leg	Concrete substrate (min. C16/20)	Ground substrate	
				Minimum weight to mount each foot **	Steel anchor, length 34 cm *	Twisted steel anchor, length 34 cm for each stay $\leq 45^\circ$ *
3 x 3 m	002, 002M OP	< 50	corner	32 kg	2 x	1 x
3 x 4,5 m	002, 002M OP	< 50	corner	32 kg	2 x	1 x
3 x 6 m	002, OP	< 50	corner	32 kg	2 x	1 x
	002, OP	< 50	middle	55 kg	3 x	1 x
4 x 4 m	OP	< 50	corner	32 kg	2 x	1 x
4 x 6 m	OP	< 50	corner	32 kg	2 x	1 x
4 x 8 m	OP	< 50	corner	32 kg	2 x	1 x
	OP	< 50	middle	55 kg	3 x	1 x

## ASSEMBLY SEQUENCE

1. Take the structure out of the case and arrange it on a level ground. Hold the legs and stretch.
2. Put the roof on. Velcro together roof and frame corners.  
ATTENTION! For Octa Optima II in sizes 5x5 m, 6x6 m pull out the mast and block it.
3. Holding the lower sabres, stretch the structure.
4. Fasten the locks in corner legs. Remember to lock the blocks on center legs.  
For better stability put your foot on the basis of the leg of the tent.
5. Fasten the roof with clip buckles.
6. Press the lock located on the leg, slide out the inner leg and lift the tent.  
ATTENTION! Assemblers should lift the same side of the tent.
7. Unblock and slide out the leg on the opposite side. Depending on the tent dimensions and number of legs, please unblock and slide out the legs according to the assembly sequence.  
For Octa Optima II in size 5x5 m and 6x6 m, insert additional leg, this is included in the accessories, in the hole of the middle mast.
8. Velcro the wall to the valance of the roof. Fasten wall side Velcro's around the legs.
9. Connect the walls with a velcro/zip (depending on version).
10. On the ground, secure legs of a tent with 34 cm long anchors. Connect one side of the guy rope, with the tent roof and anchor the other end with 34 cm twisted steel tent peg. Then stretch the guy rope at an angle of 45 degrees and anchor it. When on concrete surface, secure the tent with ballast or sleeve anchor.

Fig. 2. Mounting process

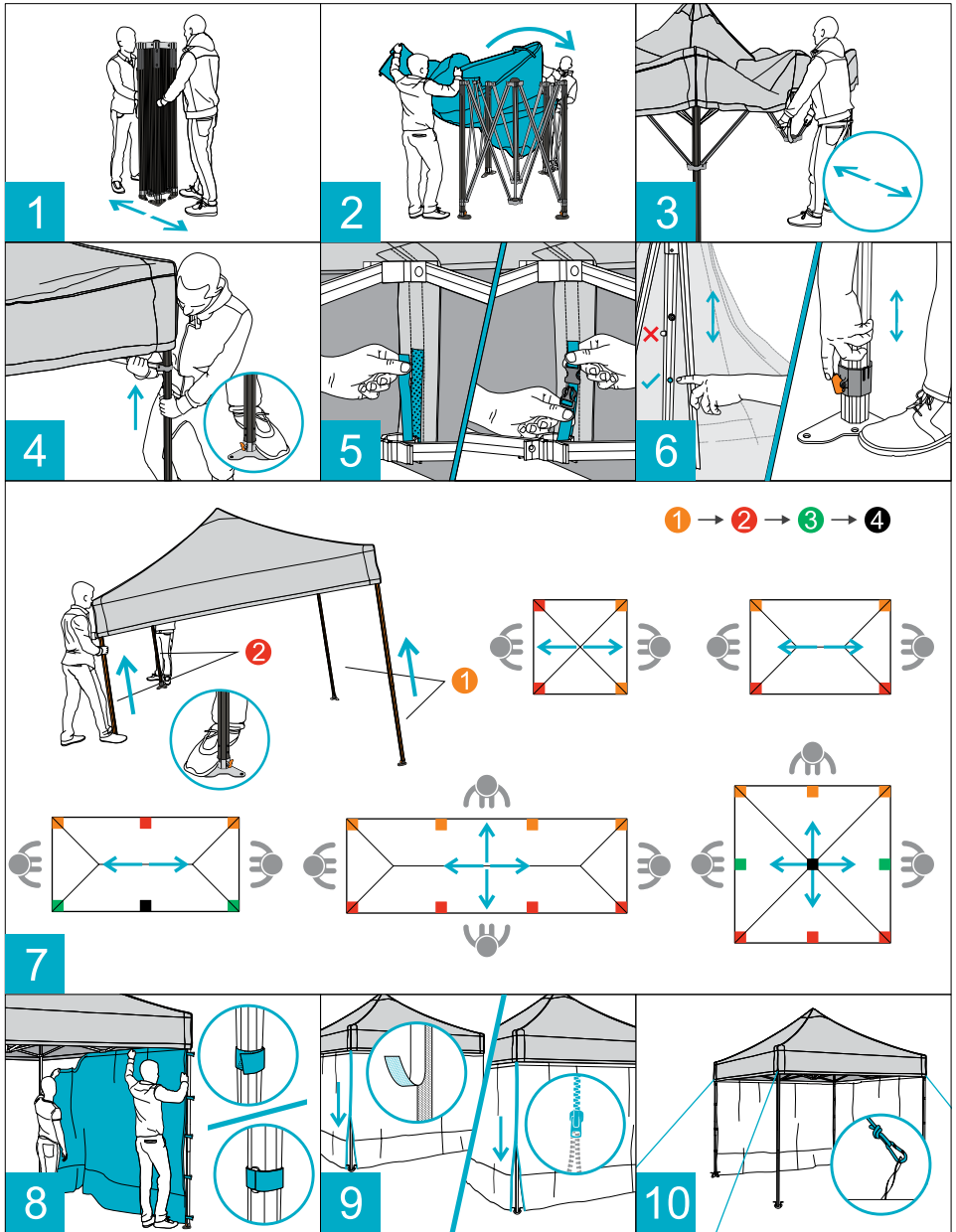

## DISASSEMBLY SEQUENCE

1. First detach the walls, then detach the tent lines and remove anchors.
2. Pull out the anchors in the basis of the tent (remove the weights or remove the sleeve anchors).
3. Ensure that the base of the tent and internal legs are clean. The sand and clay accumulated on the frame can prevent the legs from sliding in. Press the lock located on the leg, slide in the inner leg and let the tent down. Note! When letting it down, the installers should be on the same side of the tent.
4. Unfasten the clip buckles.
5. For Octa Optima II in sizes 5x5 m, 6x6 m push the blockade button and lower the mast.
6. Release the locks in the corner and center legs.
7. Holding the lower sabres, fold the structure.
8. Remove the lining from the structure.
9. Packe the elements of the tent into a bag.

The Producer reserves the right to implement changes to above information.

### THE PRODUCER

MITKO Sp. z o.o.

Osiedle 1 Maja 16G | 44-304 Wodzisław Śląski | Poland | TIN: PL6470509572

Tel. +48 32 444 66 16 | kontakt@mitko.pl | www.mitko.pl

# OCTA GO, OCTA OPTIMA II, OCTA PRO – GEBRAUCHSANWEISUNG

## EMPFEHLUNGEN

1. Das Zelt basiert auf einem Scherensystem. Achten Sie darauf, dass Sie sich nicht verletzen, wenn Sie das Gestell zusammenklappen oder entfalten.
2. Zur Montage oder Demontage eines Zeltes werden mindestens zwei Personen benötigt. Zelte mit acht Beinen sollten von 4 Personen auf- und abgebaut werden.
3. Bei Octa Optima II in der Größe 5x5 m und 6x6 m, stecken Sie das Standbein in die dafür vorgesehene Öffnung im Mast.
4. Bevor die Konstruktion zusammengebaut wird, muss sie gründlich gereinigt werden. Der Hersteller trägt keine Haftung für eventuelle Schäden, die durch wiederholtes zusammenklappen/auseinanderfalten der verschmutzten Strukturen entstehen.
5. Der Hersteller empfiehlt die Demontage des Daches, jedes Mal nach dem Zusammenklappen eines Zeltes (das gilt nicht für Zelte, die in Transporttaschen Comfort verpackt werden).
6. Vor dem Verpacken ist der Zeltstoff zu reinigen und zu trocknen.
7. Bei Windböen muss die Absicherung regelmäßig überprüft werden.
8. Lesen Sie die Pflegehinweise für Gewebe.
9. Um die Erdnägel und Anker zu entfernen, empfiehlt es sich, einen Heringsauszieher (keine Standardausrüstung) zu verwenden.
10. Zelte [m] 1,5x1,5, 2x2, 2x3, 2,5x2,5, 3x3, 3x4,5 können stehend (vertikal) oder liegend d.h. horizontal (nicht stapelbar) transportiert werden. Zelte [m] 2x4, 2,5x5, 3x6, 5x5, 6x6, 4x4, 4x6 und 4x8 sollten liegend transportiert werden (nicht stapeln). Für den Versand müssen die Zelte gegen Verschiebungen abgesichert werden.

## SICHERHEIT

1. Das Zelt ist nicht für den Einsatz bei starkem Wind, Schneestürmen, Hagel, Stürmen etc. geeignet.
2. Das Zelt darf nicht unbeaufsichtigt gelassen werden.
3. Bei der Verwendung in den Wintermonaten mit Schneefall, ist die Schneelast auf dem Zeltdach zu kontrollieren. Der Schnee ist vom Zeltdach zu entfernen. Eine Schneehöhe von 2 cm ist zulässig.
4. Wasseransammlungen sind zu vermeiden und müssen entfernt werden.
5. Der Hersteller erklärt, daß die gekennzeichneten Produkte aus schwerentflammaren Stoffen bestehen und dass ihre Eigenschaften den Anforderungen der Normen PN-EN ISO 6940 und 6941 und DIN 4102 -B1, entsprechen.
6. Zelte können bei einer Geschwindigkeit von 14 m/s (50 km/h) verwendet werden, unter der Voraussetzung, dass sie vor Böen gesichert werden, wie es in Tabelle 1 beschrieben wird (außer der Zeltgrößen von Punkt 7). Bei starkem Wind ist es empfehlenswert, das Zelt zusammenzuklappen (zuerst müssen die Wände abgenommen, und danach das Gestell zusammengeklappt werden). Mechanische Schäden, die durch Nichtbeachtung der oben genannten Empfehlungen entstehen, sind nicht durch die Garantie abgedeckt.

Tabelle 1. Arten der Absicherung aller Zeltvarianten und Größen

Größe	Zeltart: OGO - Octa Go; OGOM - Octa Go Max; OO2 - Octa Optima II; OO2M - Octa Optima II Max; OP - Octa Pro	Windgeschwindigkeit [km/h]	Bein	OGOconcrete substrate (min. OGO16/20)			Ground substrate		
				Gewicht **	Segmentanker HSA-R M6 x 65 20/10/ des Fußes erfüllt ***	Hülsenanker (Ring- schraube geschlossen) HLC-EC 10 x 50 ***	Stahlhering für den Fuß Länge 34 cm *	Torsionsstahlhering Länge 34 cm, für ein Abspanssel ≤ 45° erfüllt *	Stahlhering Länge 45 cm, für ein Halteseil ≤ 45° erfüllt **
1,5 x 1,5 m	OGO	< 50	Ecke	15 kg	-	-	1 x	1 x	-
2 x 2 m	OGO	< 50	Ecke	15 kg	-	-	1 x	1 x	-
2 x 3 m	OGO	< 50	Ecke	15 kg	-	-	1 x	1 x	-
2 x 4 m	OGO	< 50	Ecke	15 kg	-	-	1 x	1 x	-
2,5 x 2,5 m	OGO	< 50	Ecke	15 kg	-	-	1 x	1 x	-
2,5 x 5 m	OGO	< 50	Ecke	15 kg	-	-	1 x	1 x	-
			Mitte	55 kg	-	-	1 x	1 x	-
3 x 3 m	OGO, OGOM, OO2, OO2M, OP	< 50	Ecke	15 kg	-	-	1 x	1 x	-
	OO2, OP	50-100	Ecke	-	1 x	1 x	1 x	-	1 x
3 x 4,5 m	OGO, OGOM, OO2, OO2M, OP	< 50	Ecke	32 kg	-	-	2 x	1 x	-
	OO2, OP	50-100	Ecke	-	1 x	1 x	2 x	-	1 x
3 x 6 m	OGO, OO2, OP	< 50	Ecke	15 kg	-	-	2 x	1 x	-
	OGO, OO2, OP	< 50	Mitte	55 kg	-	-	2 x	1 x	-
	OO2, OP	50-100	Ecke	-	1 x	1 x	2 x	-	1 x
	OO2, OP	50-100	Mitte	-	1 x	2 x	2 x	-	2 x
4 x 4 m	OP	< 50	Ecke	12 kg	-	-	1 x	1 x	-
	OP	50-100	Ecke	-	1 x	1 x	1 x	-	1 x
4 x 6 m	OP	< 50	Ecke	32 kg	-	-	2 x	1 x	-
	OP	50-100	Ecke	-	1 x	1 x	2 x	-	1 x
4 x 8 m	OP	< 50	Ecke	12 kg	-	-	1 x	1 x	-
	OP	< 50	Mitte	51 kg	-	-	2 x	1 x	-
	OP	50-100	Ecke	-	1 x	1 x	1 x	-	1 x
	OP	50-100	Mitte	-	1 x	1 x	2 x	-	3 x
5 x 5 m	OO2	< 50	Ecke	12 kg	-	-	1 x	1 x	-
			Mitte	51 kg	-	-	2 x	1 x	-
			Zentral im Zelt	12 kg	-	-	1 x	-	-
6 x 6 m	OO2	< 50	Ecke	12 kg	-	-	1 x	1 x	-
			Mitte	51 kg	-	-	2 x	1 x	-
			Zentral im Zelt	12 kg	-	-	1 x	-	-

Standardausrüstung des Zeltes; \*\* Zubehör der Nicht-Standard-Ausrüstung des Zeltes; \*\*\* Art. angeboten von Hilti (Poland) Sp. z o.o. (<https://www.hilti.pl/>)

7. Der Hersteller erklärt, dass die statischen Berechnungen der Zelte der Premium-Serie in den Größen 3x3 m, 3x4,5 m, 3x6 m und Octa Pro 3x3 m, 3x4,5 m, 3x6 m, 4x4 m, 4x6 m, 4x8 m nach den Normen PN-EN 13782:2015-2007 - „Temporäre Einrichtungen - Zelte - Sicherheit“ (Originale der Berechnungen sind am Sitz des Herstellers verfügbar) durchgeführt wurden. Zelte dürfen bei Windgeschwindigkeiten bis zu 28 m/s (100 km/h) verwendet werden, aber nur unter der Voraussetzung, dass sie vor Böen gesichert werden, wie es in Tabelle 1 beschrieben wird. Bei starkem Wind ist es empfehlenswert, das Zelt zusammenzuklappen (zuerst müssen die Wände abgenommen, und danach das Gestell zusammengeklappt werden). Mechanische Schäden, die durch Nichtbeachtung der oben genannten Empfehlung entstehen, sind nicht durch die Garantie abgedeckt.
- Bei der Windgeschwindigkeit 50 km/h < 100 km/h muss das Zelt Octa Optima II in der Größe 3x6 m und das Zelt Octa Pro in den Größen 3x6 m, 4x8 m dadurch gesichert werden, indem die Abspannseile zusätzlich an den Mittelbeinen auf der Höhe von 1m befestigt werden und im Boden in einem Winkel von 45° 1 bzw. 2x verankert werden (siehe dazu Zeichnung 1).

Zeichnung 1. Befestigung von Ankerseilen im Zelt Octa Optima II 3x6 m und Octa Pro 3x6 m, 4x8 m

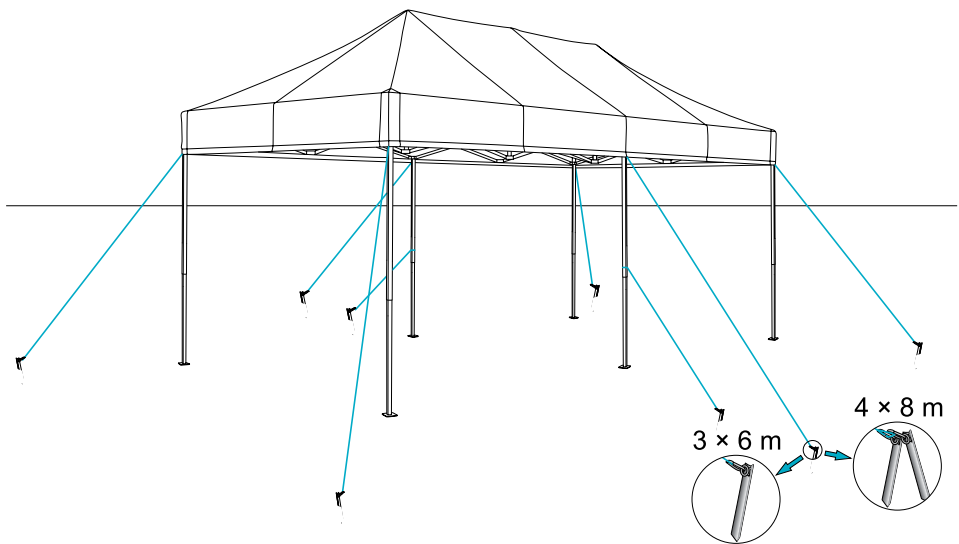

8. Sonderkonstruktionen der Zelte Octa Optima II in den Größen 3x3 m, 3x4,5 m, 3x6 m, Octa Pro in den Größen 3x3 m, 3x4,5 m, 3x6 m, 4x4 m d.h. mit 0,5 m und Octa Optima II Max in den Größen 3x3 m, 3x4,5 m und Octa Pro den Größen 4x6 m i 4x8 m d.h. mit 0,3 m können bei Windgeschwindigkeiten bis zu 14 m/s (50 km/h) eingesetzt werden, sofern sie gemäß Tabelle 2 gegen Windböen geschützt sind.

Tabelle 2. Arten der Absicherung bei bis zu 0,5 m erhöhten Zelten

Größe	Zeltart: 002 – Octa Optima II; 002M – Octa Optima II Max; OP – Octa Pro	Windgeschwindigkeit [km/h]	Bein	Fester Boden (Beton min. C16/20)	Weicher Boden	
				Gewicht **	Hering für den Fuß Länge 26,5 cm, fi 10 mm *	Torsions- stahlhering Länge 34 cm, für ein Halteseil 45° erfüllt *
3 x 3 m	002, 002M, OP	< 50	Ecke	32 kg	2 x	1 x
3 x 4,5 m	002, 002M, OP	< 50	Ecke	32 kg	2 x	1 x
3 x 6 m	002, OP	< 50	Ecke	32 kg	2 x	1 x
	002, OP	< 50	Mitte	55 kg	3 x	1 x
4 x 4 m	OP	< 50	Ecke	32 kg	2 x	1 x
4 x 6 m	OP	< 50	Ecke	32 kg	2 x	1 x
4 x 8 m	OP	< 50	Ecke	32 kg	2 x	1 x
	OP	< 50	Mitte	55 kg	3 x	1 x

## MONTAGE

- Nehmen Sie das Gestell aus der Transporttasche und stellen Sie es aufrecht auf den flachen Boden. Ziehen Sie das Alugestell etwas auseinander.
- Legen Sie das Zeltdach über das Gestell. Achten Sie darauf, dass die Ecken des Daches parallel auf den Ecken des Gestelles liegen. Bringen Sie die Klettverschlüsse an den dafür vorgesehenen Stellen am Gestänge an und fixieren Sie das Dach.  
ACHTUNG! Bei den Zelten Octa Optima II in der Größen 5x5 m, 6x6 m achten Sie bitte darauf, dass der Mittelmast nach oben geschoben wird und mit der Blockade stabilisiert wird.
- Ziehen Sie nun an den Scheren das System langsam komplett auseinander.
- Stellen Sie sicher, dass die Haltevorrichtungen des Dachgestells so nahe wie möglich an den Einrastbolzen stehen. Drücken Sie die Haltevorrichtung an den Ecken nach oben bis die Sicherungsbolzen einrasten.
- Befestigen Sie die Haltegurte, spannen und verschließen Sie diese.
- Lösen Sie den Verschluss der Haltevorrichtungen an den Zeltbeinen unten und ziehen die Standbeine auf einer Seite mit 2 Personen auf die gewünschte Höhe, bis diese ebenfalls hörbar einrasten.
- Wiederholen Sie nun das Ganze auf der anderen Zeltseite. Je nach Größe des Zeltes wiederholen Sie den Vorgang wie in der Anleitung beschrieben. Bei einem Octa Optima II Zelt mit der Größe 6x6 m stecken Sie das zusätzliche Standbein in die dafür vorgesehene Öffnung im Mast.
- Befestigen Sie die Wand mit dem Klettverschluss am Volant des Daches. Danach befestigen Sie die Klettverschlüsse am Standbein.
- Die Wände werden durch Klettverschlüsse/Reißverschlüsse miteinander verbunden.
- Sichern Sie ihr Zelt auf unbefestigtem Untergrund mit den Abspannseilen.

Zeichnung 2. Montageablauf des Zeltes

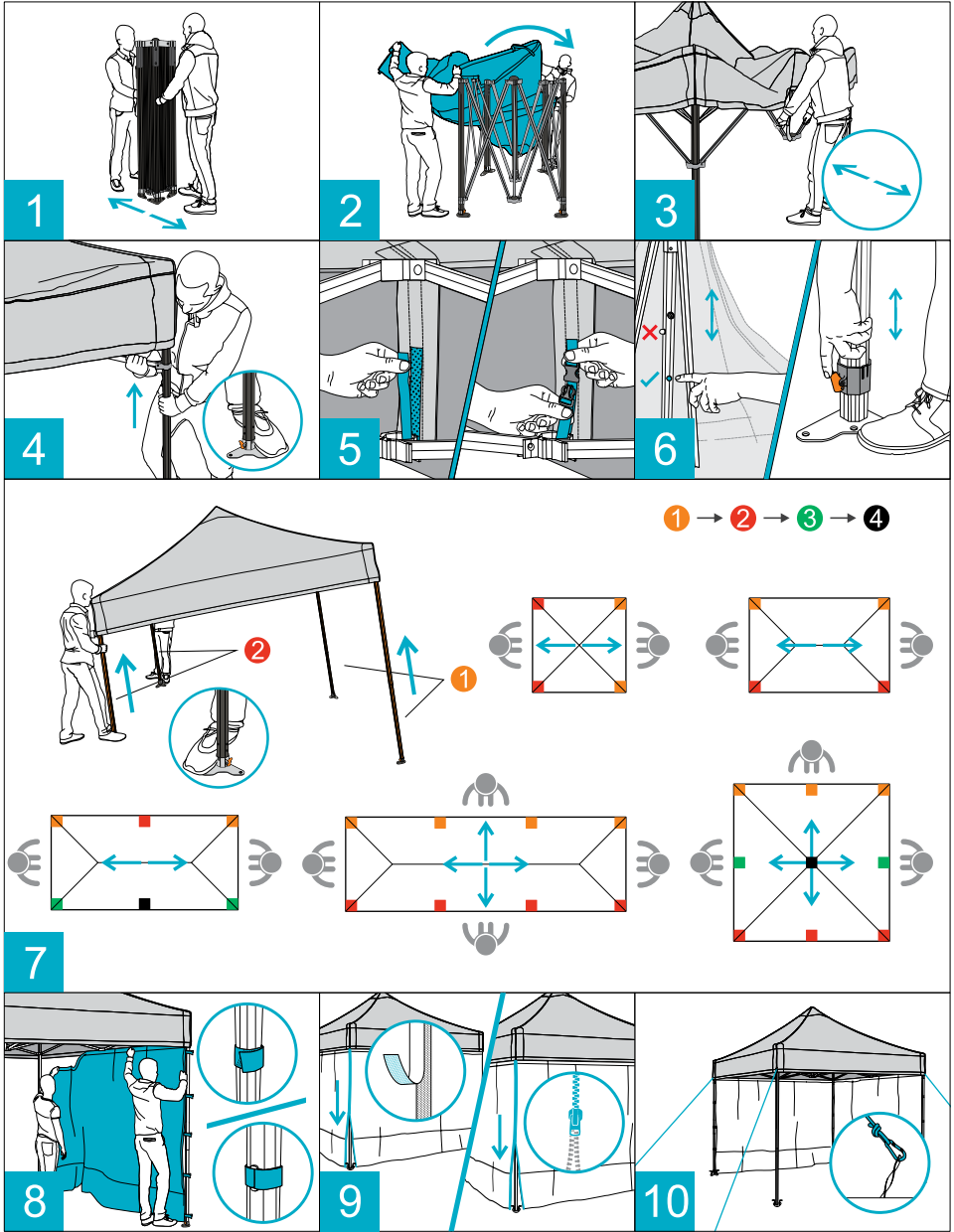

## DEMONTAGE

1. Zunächst nehmen Sie die Wände ab und entfernen die Abspannseile am Dach.
2. Ziehen Sie die Anker aus dem Boden.
3. Vergewissern Sie sich, dass die Basis des Zeltes und die inneren Beine sauber sind. Sand und Ton, die nicht von dem Gestell entfernt werden, können bewirken, dass die Beine beim nächsten Aufbau nicht mehr herausgezogen werden können. Drücken Sie die Haltevorrichtung am Bein, schieben das innere Bein zurück und lassen das Zelt herunter. **ACHTUNG!** Beim Hochheben des Zeltes sollten sich zwei Leute auf derselben Seite befinden.
4. Bei den Zelten Octa Optima II in der Größen 5x5 m, 6x6 m drücken Sie die Blockade und schieben Sie den Mast nach unten.
5. Lösen Sie die Haltegurte am Dach und danach die Haltevorrichtungen an den Eck- und Mittelbeinen.
6. Halten Sie es an den unteren Scheren und schieben das Gestell zusammen.
7. Entfernen Sie den Dachbezug.
8. Packen Sie die Einzelteile in die dazugehörige Transporttasche.

Der Hersteller behält sich das Recht vor, Änderungen der vorher genannten Punkte vorzunehmen.

## DER HERSTELLER

MITKO Sp. z o.o.

Osiedle 1 Maja 16G | 44-304 Wodzisław Śląski | Polen | USt.-ID: PL6470509572

Tel. +48 32 444 66 16 | kontakt@mitko.pl | www.mitko.pl

### REKOMENDACIJOS

1. Palapinės veikimas paremtas žirkline sistema. Būkite atidūs, nesusižeiskite montuodami ar išmontuodami rėmus.
2. Palapinės montavimui ar išmontavimui reikalingi bent 2 asmenys. Palapinė su aštuoniomis kojomis turi būti montuojama iš išmontuojama 4 asmenų.
3. Octa Optima II 5x5 m, 6x6 m palapinei į vidinio stiebo angą reikia įstatyti papildomą koją, kuri yra palapinės komplekte.
4. Prieš konstrukcijos montavimą ją kruopščiai nuvalyti. Gamintojas nėra atsakingas už galimus pažeidimus dėl pakartotino nešvarios konstrukcijos montavimo/išmontavimo.
5. Gamintojas rekomenduoja stogą išmontuoti kiekvieną kartą išmontavus palapinę (netaikoma palapinėms pakuojamoms į kelioninius Comfort krepšius).
6. Stogą ir sienas reikia kruopščiai išdžiovinti ir išvalyti prieš įpakuojant juos į transportinį maišą. Gamintojas neatsako už medžiagos išblukimą, kuris gali atsirasti dėl produkto laikymo drėgnoje ir nešvarioje būsenoje.
7. Susipažinkite su techninės priežiūros taisyklėmis.
8. Esant vėjo gūsiams sistemškai tikrinti visų kuoliukų laikymąsi.
9. Ištraukiant palapinės kuoliukus, rekomenduojame naudoti kuoliukų ištraukimo įrankį (jis nėra įtrauktas į standartinę palapinės įrangą).
10. Palapinės [m] 1,5x1,5, 2x2, 2x3, 2,5x2,5, 3x3, 3x4,5 galima gabenti stovint (vertikaliai) arba gulint (nesukrauti). Palapinės [m] 2x4, 2,5x5, 3x6, 5x5, 6x6, 4x4, 4x6 ir 4x8 reikia vežti gulint (nesukrauti). Transportavimo palapinės turi būti apsaugotos nuo judėjimo.

### SAUGUMAS

1. Palapinė nėra skirta naudoti esant stipriam vėjui, pūgoms, krušai, audroms ir pan.
2. Palapinės negalima palikti be priežiūros.
3. Palapinės netinka eksploatuoti sniego apkrovos sąlygose. Eksploatuojant palapinę žiemą yra būtina pašalinti sniegą nuo stogo, jei šviežio sniego sluoksniis siekia 2 cm storį.
4. Tuo atveju, jei ant palapinės stogo pradeda rinktis vanduo būtina jį nedelsiant pašalinti.
5. Gamintojas pažymi, kad poliesterio audinys pažymėtas OG/FR simboliu yra ugniai atsparus ir atitinka šias normas: PN-EN 13501-1.
6. Palapinės „ekspres“ gali būti naudojamos, kai vėjo greitis siekia nuo 14 m/s (50 km/h) su sąlyga, kad jos bus apsaugotos nuo gūsių būdu, aprašytu lentelėje nr. 1 (išskyrus 7 punkte nurodytas palapines). Esant stipresniam vėjui rekomenduojama besąlygiškai išmontuoti palapinę (pirmiausia išmontuoti sienas, paskui sudėti stogą). Mechaniniams pažeidimams dėl rekomendacijų nepaisymo garantija netaikoma.

Lentelė nr.1. Palapinių rišimo būdai.

Palapinių matmenys	Palapinių tipai: OGO - Octa Go; OGOM - Octa Go Max; OO2 - Octa Optima II; OO2M - Octa Optima II Max; OP - Octa Pro	Vėjo greitis [km/h]	Kuoliukas	Pagrindas betoninis (min. C16/20)			Pagrindas dirvožemio		
				Min. apkrovos svoris. reikalavimas kiekvienos-kojos montavimui **	Segmentinis ankeris HSA-R M6 x 65 20/10/ ant kiekvienos kojos ***	Ritininis ankeris (kilpinis varžtas uždaras) HLC-EC 10 x 50 ***	Pilno ankerio ilgis 34 cm *	Pilno ankerio ilgis 34 cm, atitinka išmetamųjų reikalavimus $\leq 45^\circ$ *	Pilno ankerio ilgis 45 cm, atitinka išmetamųjų reikalavimus $\leq 45^\circ$ **
1,5 x 1,5 m	OGO	< 50	kampinis	15 kg	–	–	1 x	1 x	–
2 x 2 m	OGO	< 50	kampinis	15 kg	–	–	1 x	1 x	–
2 x 3 m	OGO	< 50	kampinis	15 kg	–	–	1 x	1 x	–
2 x 4 m	OGO	< 50	kampinis	15 kg	–	–	1 x	1 x	–
2,5 x 2,5 m	OGO	< 50	kampinis	15 kg	–	–	1 x	1 x	–
2,5 x 5 m	OGO	< 50	kampinis	15 kg	–	–	1 x	1 x	–
			vidurinis	55 kg	–	–	1 x	1 x	–
3 x 3 m	OGO, OGOM, OO2, OO2M, OP	< 50	kampinis	15 kg	–	–	1 x	1 x	–
	OO2, OP	50–100	kampinis	–	1 x	1 x	1 x	–	1 x
3 x 4,5 m	OGO, OGOM, OO2, OO2M, OP	< 50	kampinis	32 kg	–	–	2 x	1 x	–
	OO2, OP	50–100	kampinis	–	1 x	1 x	2 x	–	1 x
3 x 6 m	OGO, OO2M, OP	< 50	kampinis	15 kg	–	–	2 x	1 x	–
	OGO, OO2M, OP	< 50	vidurinis	55 kg	–	–	2 x	1 x	–
	OO2, OP	50–100	kampinis	–	1 x	1 x	2 x	–	1 x
	OO2, OP	50–100	vidurinis	–	1 x	2 x	2 x	–	2 x
4 x 4 m	OP	< 50	kampinis	12 kg	–	–	1 x	1 x	–
	OP	50–100	kampinis	–	1 x	1 x	1 x	–	1 x
4 x 6 m	OP	< 50	kampinis	32 kg	–	–	2 x	1 x	–
	OP	50–100	kampinis	–	1 x	1 x	2 x	–	1 x
4 x 8 m	OP	< 50	kampinis	12 kg	–	–	1 x	1 x	–
	OP	< 50	vidurinis	51 kg	–	–	2 x	1 x	–
	OP	50–100	kampinis	–	1 x	1 x	1 x	–	1 x
	OP	50–100	vidurinis	–	1 x	1 x	2 x	–	3 x
5 x 5 m	OO2	< 50	kampinis	12 kg	–	–	1 x	1 x	–
			vidurinis	51 kg	–	–	2 x	1 x	–
			iš palapinės centras	12 kg	–	–	1 x	–	–
6 x 6 m	OO2	< 50	kampinis	12 kg	–	–	1 x	1 x	–
			vidurinis	51 kg	–	–	2 x	1 x	–
			iš palapinės centras	12 kg	–	–	1 x	–	–

\* Standartinė palapinės kompleksacija; \*\* Elementas, kurio nėra standartinėje palapinės kompleksacijoje; \*\*\* Prekė siūloma Hilti (Poland) Sp. z o.o. (<https://www.hilti.pl/>)

7. Gamintojas deklaruoja, kad Octa Optima II palapinių matmenų 3x3 m, 3x4,5 m, 3x6 m bei Octa Pro 3x3 m, 3x4,5 m, 3x6 m, 4x4 m, 4x6 m, 4x8 m serijos statiniai skaičiavimai atlikti vadovaujantis PN-EN 13782:2015-2007 standartu - „Trumpalaikiai objektai - Palapinės - Saugumas“ (paskaičiavimų originalai yra Gamintojo būstinėje). Palapinės gali būti naudojamos vėjo veikimo zonoje iki 28 m/s (100 km/h) su sąlyga, kad bus apsaugotos nuo vėjo gūsių būdu aprašytu 5, 6 ir 7 lentelėje. Esant stipresniam vėjui rekomenduojama besąlygiškai išmontuoti palapinę (pirmiausia reikia išmontuoti sienas, paskui sudėti stogą). Mechaniniams pažeidimams atsiradusiems dėl rekomendacijų nepaisymo garantija netaikoma. Esant vėjo greičiui 50 km/h < 100 km/h palapinę Octa Optima II 3x6 m ir Octa Pro 3x6 m, 4x8 m reikia apsaugoti montuojant ant vidinių kojų 1 m aukščio atramą ir inkaruojant dirvožemyje 45° kampu.

1 pav. Atramų lynų palapinėje Octa Optima II 3x6 m ir Octa Pro 3x6 m, 4x8 m montavimas

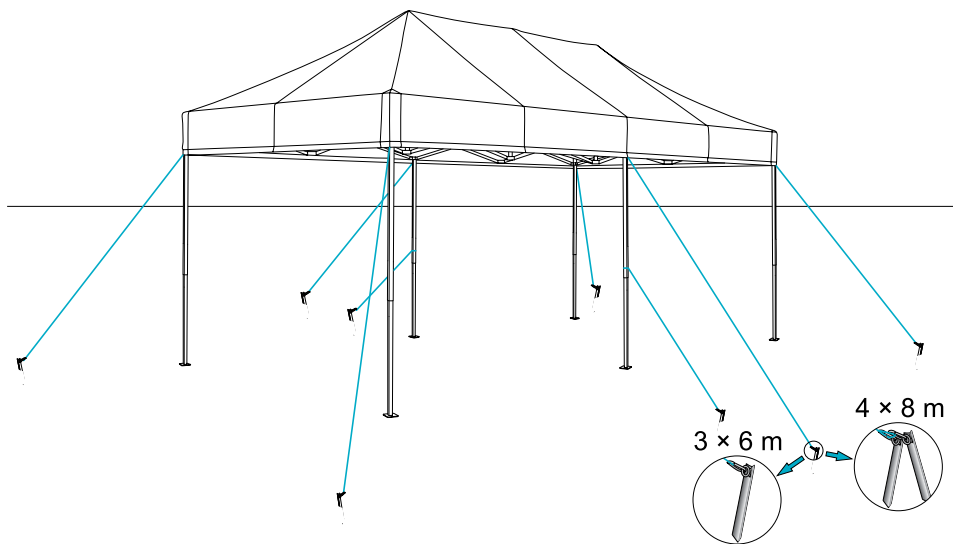

8. Palapinės „ekspres“ Octa Optima II, matmenys 3x3 m, 3x4,5 m bei 3x6 m, Octa Pro matmenys 3x3 m, 3x4,5 m, 3x6 m, 4x4 m su nestandartinėmis konstrukcijomis, t.y. pakeltomis maks. 0,5 m, Octa Optima II Max 3x3 m, 3x4,5 m ir Octa Pro matmenys 4x6 m i 4x8 m su nestandartinėmis konstrukcijomis, t.y. pakeltomis maks. 0,3 m, gali būti naudojami esant vėjo greičiui iki 14 m/s (50 km/h), jei jie yra apsaugoti nuo vėjo gūsių, kaip aprašyta 2 lentelėje.

Lentelė nr.2. Palapinių rišimo būdai su nestandartinėmis konstrukcijomis

Palapinių matmenys	Palapinių tipai: 002 – Octa Optima II; 002M – Octa Optima II Max; OP – Octa Pro	Vėjo greitis [km/h]	Kuoliukas	Pagrindas betoninis (min. C16/20)	Pagrindas dirvožemio	
				Min. apkrovos svoris. reikalavimas kiekvienoskojos montavimui **	Plieno ankerio ilgis 26,5 cm, fi 10 mm *	Plieno ankerio ilgis 34 cm, atitinka išmetamųjų reikalavimus $\leq 45^\circ$ *
3 x 3 m	002, 002M, OP	< 50	kampinis	32 kg	2 x	1 x
3 x 4,5 m	002, 002M, OP	< 50	kampinis	32 kg	2 x	1 x
3 x 6 m	002, OP	< 50	kampinis	32 kg	2 x	1 x
	002, OP	< 50	vidurinis	55 kg	3 x	1 x
4 x 4 m	OP	< 50	kampinis	32 kg	2 x	1 x
4 x 6 m	OP	< 50	kampinis	32 kg	2 x	1 x
4 x 8 m	OP	< 50	kampinis	32 kg	2 x	1 x
	OP	< 50	vidurinis	55 kg	3 x	1 x

## MONTAVIMAS

1. Išimkite konstrukciją iš krepšio ir pastatykite ant lygaus paviršiaus. Laikydami už kojų ištraukite.
2. Uždėkite stogą. Kampus prikabinkite prie konstrukcijos lipdukų.  
DĖMESIO! Dydžiams Octa Optima II 5x5 m, 6x6 m ištraukite stiebą ir jį užfiksuokite.
3. Laikydami už žemutinių laikiklių ištraukite konstrukciją.
4. Uždarykite fiksatorius prie kampinių kojų. Prisiminkite, kad fiksatorius reikia uždaryti ir prie vidinių kojų. Geresniam stabilumui pastatykite koją ant palapinės kojos pagrindo.
5. Prisekite stogą įkabių pagalba.
6. Įspauskite fiksatorių esantį kojoje, ištraukite vidinę koją ir pakelkite palapinę.  
DĖMESIO! Keliant montuotojai privalo būti toje pačioje pusėje kaip ir palapinė.
7. Įspauskite fiksatorių ir ištraukite koją priešingoje pusėje. Priklausomai nuo palapinės formos ir kojų kiekio konstrukcijoje, kojas ištraukite paeiliui kaip pavaizduota paveiksle vaizduojančiame montavimo eigą. Matmenims Octa Optima II 6x6 m į vidinio stiebo angą reikia įstatyti papildomą koją, kuri yra palapinės komplekte.
8. Prikabinkite sieną prie lipdukų esančių stogo apsiuvime. Sienų kraštus prisekite prie kojų.
9. Sujunkite sienas tarpusavyje užtrauktukais arba velcro juoste, priklausomai nuo palapinės modelio.
10. Ant dirvožemio pagrindo palapinės kojas apsaugokite plieniniais 34 cm ilgio ankeriais. Pirmą lyno galą prikabinkite prie stogo. Antrą galą prisekite prie susukto ankerio, kurio ilgis 34 cm. Paskui įtempkite lyną 45° ir įmuškite ankerį į pagrindą. Ant betoninio paviršiaus palapinę apsaugokite svarmenimis arba ritininiais ankeriais.



## DEMONTAVIMAS

1. Pirmiausia atsekite sienas, paskui atkabinkite ištraukimo antgalius ir išsukite ankerius.
2. Ištraukite ankerius prie palapinės pagrindo (nuimkite svarmenis arba išsukite ritininius ankerius).
3. Įsitinkite, kad palapinės pagrindas ir vidinės kojos yra švarios. Smėlis ir molis ant rėmų gali neleisti sustumti kojų. Paspauskite blokadą esančią kojoje, įstumkite vidinę koją ir nuleiskite palapinę. DĖMESIO! Nuleidimo metu montuotojai privalo stovėti toje pačioje pusėje kaip ir palapinė.
4. Atsekite įkabes esančias prie stogą laikančių dirželių.
5. Dydžiams Octa Optima II 5x5 m, 6x6 m nuspauskite fiksavimo mygtuką ir suleiskite stiebą.
6. Atlaisvinkite fiksatorius prie kampinių ir vidinių kojų.
7. Laikydami už viršutinių laikiklių išmontuokite konstrukciją.
8. Nuimkite konstrukcijos apvaskalą.
9. Palapinės elementus supakuokite į krepšį.

Importuotojas pasilieka teisę keisti aukščiau pateiktą informaciją.

### IMPORTUOTOJAS

VMP Sprendimai, UAB

Liepyno g. 16 | 08108 Vilnius | Lietuva | ABBR: LT100001925617

Tel. +370 671 87 119 | info@mitko.lt | www.mitko.lt

### GAMINTOJAS

MITKO Sp. z o.o.

Osiedle 1 Maja 16G | 44-304 Wodzisław Śląski | Lenkija | ABBR: PL6470509572

Tel. +48 32 444 66 16 | kontakt@mitko.pl | www.mitko.pl

## OCTA GO, OCTA OPTIMA II, OCTA PRO – NÁVOD

### ODPORÚČAME

1. Stan funguje na princípe nožnicového systému. Dávajte pozor, aby ste sa počas rozkladania alebo skladania rámu nezranili.
2. K montáži a demontáži stanu sú potrebné minimálne 2 osoby. Stany na ôsmich nohách musia byť rozkladané a skladané vždy 4 osobami.
3. V prípade stanu Octa Optima II Premium – rozmer 5x5 m a 6x6 m vložte do otvoru stredného stožiaru ďalšiu nohu, ktorá je súčasťou výbavy stanu.
4. Pred zložením konštrukcie, ju dôkladne očistite. Výrobca nenesie zodpovednosť za prípadné poškodenia, ktoré sú výsledkom opakovaného skladania/rozkladania znečistenej konštrukcie.
5. Výrobca odporúča sňať strechu z konštrukcie po každom zložení stanu (to sa netýka stanov balených do prepravných obalov Comfort II).
6. Opláštenie stanu (strecha a bočnice) musia byť očistené a vysušené pred každým zbalením do prepravného obalu. Výrobca nenesie žiadnu zodpovednosť za vznik prípadných škvrn vzniknutých v dôsledku skladovania vlhkého či znečisteného opláštenia stanu.
7. Zoznámte sa so zásadami pre údržbu textílií.
8. Pri poryvoch vetra pravidelne kontrolujte usadenie všetkých kotviacich prvkov stanu (kotviace kolíky, závažia stanu a pod.).
9. Na vyťahovanie kolíkov a kotev odporúčame použiť špeciálny prípravok (dostupný v rámci príplatkovej výbavy stanu).
10. Stany [m] 1,5x1,5, 2x2, 2x3, 2,5x2,5, 3x3, 3x4,5 je možné prepravovať stojace (zvisle) alebo poležiačky (neskladať na seba). Stany [m] 2x4, 2,5x5, 3x6, 5x5, 6x6, 4x4, 4x6 a 4x8 prepravujte poležiačky (neskladajte na seba). Prepravované stany by mali byť zabezpečené proti pohybu.

### BEZPEČNOSŤ

1. Nožnicový stan nie je určený na používanie počas silného vetra, víchrice, krupobita, búrky a pod.
2. Stan nesmie byť nechaný bez dozoru.
3. Stany nie sú prispôsobené na použitie pod snehovou záťažou. Ak je vrstva snehu na streche stanu vyššia ako 2 cm, musí byť okamžite odstránená.
4. Voda zachytená na streche stanu musí byť okamžite odstránená.
5. Výrobca prehlasuje, že označené produkty sú vyrobené z látky so zníženou horľavosťou a že ich vlastnosť sú v súlade s požiadavkami normy EN ISO 6940 a 6941 a DIN 4102-B1.
6. Nožnicové stany môžu byť používané pri rýchlosti vetra v nárazoch do 14m/s (50 km/h) pod podmienkou, že sú zaistené pred nárazom vetra spôsobom popísaným v tabuľke 1 (s výnimkou popísanou v bode 7). Počas silnejšieho vetra je bezpodmienečne nutné zloženie stanu (najskôr demontujte steny a potom zložte samotnú konštrukciu). Mechanické poškodenia vyplývajúce z nedodržania vyššie uvedeného pokynu nie sú kryté zárukou.

Tabuľka 1. Spôsoby kotvenia nožnicového stanu

Veľkosť stanu	Trieda stanov: OGO - Octa Go; OGOM - Octa Go Max; OO2 - Octa Optima II; OO2M - Octa Optima II Max; OP - Octa Pro	Rýchlosť vetra [km/h]	Noha	Podložie betónové (min. C16/20)			Podložie pôdne		
				Min. hmotnosť zaťaženia spíňajúca nároky na ukotvenie každej nohy **	Segmentová kotva HSA-R M6x65 20/10/ na ukotvenie každej nohy ***	Puzdrová kotva (uzavretá očkova skrútka) HLC-EC 10x50 ***	Oceľová kotva dĺžka 34cm, fi 10 mm *	Oceľová kotva dĺžka 34 cm, nároky na ukotvenie pod uhlom < 45° *	Oceľová kotva dĺžka 45 cm, nároky na ukotvenie pod uhlom < 45° **
2 x 2 m	OGO	< 50	rohová	15 kg	-	-	1 x	1 x	-
2 x 3 m	OGO	< 50	rohová	15 kg	-	-	1 x	1 x	-
2 x 4 m	OGO	< 50	rohová	15 kg	-	-	1 x	1 x	-
2,5 x 2,5 m	OGO	< 50	rohová	15 kg	-	-	1 x	1 x	-
2,5 x 5 m	OGO	< 50	rohová	15 kg	-	-	1 x	1 x	-
			stredová	55 kg	-	-	1 x	1 x	-
3 x 3 m	OGO, OGOM, OO2, OO2M, OP	< 50	rohová	15 kg	-	-	1 x	1 x	-
	OO2, OP	50-100	rohová	-	1 x	1 x	1 x	-	1 x
3 x 4,5 m	OGO, OGOM, OO2, OO2M, OP	< 50	rohová	32 kg	-	-	2 x	1 x	-
	OO2, OP	50-100	rohová	-	1 x	1 x	2 x	-	1 x
3 x 6 m	OGO, OO2, OP	< 50	rohová	15 kg	-	-	2 x	1 x	-
	OGO, OO2, OP	< 50	stredová	55 kg	-	-	2 x	1 x	-
	OO2, OP	50-100	rohová	-	1 x	1 x	2 x	-	1 x
	OO2, OP	50-100	stredová	-	1 x	2 x	2 x	-	2 x
4 x 4 m	OP	< 50	rohová	12 kg	-	-	1 x	1 x	-
	OP	50-100	rohová	-	1 x	1 x	1 x	-	1 x
4 x 6 m	OP	< 50	rohová	32 kg	-	-	2 x	1 x	-
	OP	50-100	rohová	-	1 x	1 x	2 x	-	1 x
4 x 8 m	OP	< 50	rohová	12 kg	-	-	1 x	1 x	-
	OP	< 50	stredová	51 kg	-	-	2 x	1 x	-
	OP	50-100	rohová	-	1 x	1 x	1 x	-	1 x
	OP	50-100	stredová	-	1 x	1 x	2 x	-	3 x
5 x 5 m	OO2	< 50	rohová	12 kg	-	-	1 x	1 x	-
			stredová	51 kg	-	-	2 x	1 x	-
			centrálna	12 kg	-	-	1 x	-	-
6 x 6 m	OO2	< 50	rohová	12 kg	-	-	1 x	1 x	-
			stredová	51 kg	-	-	2 x	1 x	-
			centrálna	12 kg	-	-	1 x	-	-

\*je štandardne súčasťou stanu; \*\* nie je štandardne súčasťou stanu; \*\*\* Produkt nie je štandardne súčasťou stanu - je ponúkaný; napríklad firmou Hiliti ČR spol. s r.o. (www.hiliti.cz)

7. Výrobca prehlasuje, že statkové výpočty stanov rady Octa Optima II v rozmeroch 3x3m, 3x4,5m, 3x6m a Octa Pro v rozmeroch 3x3m, 3x4,5 m, 3x6 m, 4x4 m, 4x6 m, 4x8 m, boli vykonané podľa normy EN 13782:2015-2007 – „Dočasné stany- Stany- Bezpečnosť“ (originály výpočtov sú dostupné v sídle Predajcu). Stany sa môžu používať v zóne pôsobenia vetra do 28m/s (100 km/h) pod podmienkou, že sú zaistené pred nárazmi vetra spôsobom popísaným v tabuľke 1. Počas silnejšieho vetra je bezpodmienečne nutné zloženie stanu (najskôr demontujte steny, potom zložte samotnú konštrukciu). Mechanické poškodenie plynúce z nedodržania vyššie uvedeného pokynu nie sú kryté zárukou. Pri rýchlosti vetra 50 km/h < 100 km/h zaistíte stan Octa Optima II 3x6 m a Octa Pro 3x6 m, 4x8 m pripevnením kotviacich lán na stredových nohách vo výške 1m a ukotvite ich do podlažia pod uhlom 45°.

Obrázok 1. Pripevnenie kotviacich lán k stanu Octa Optima II 3x6 m a Octa Pro 3x6 m, 4x8 m

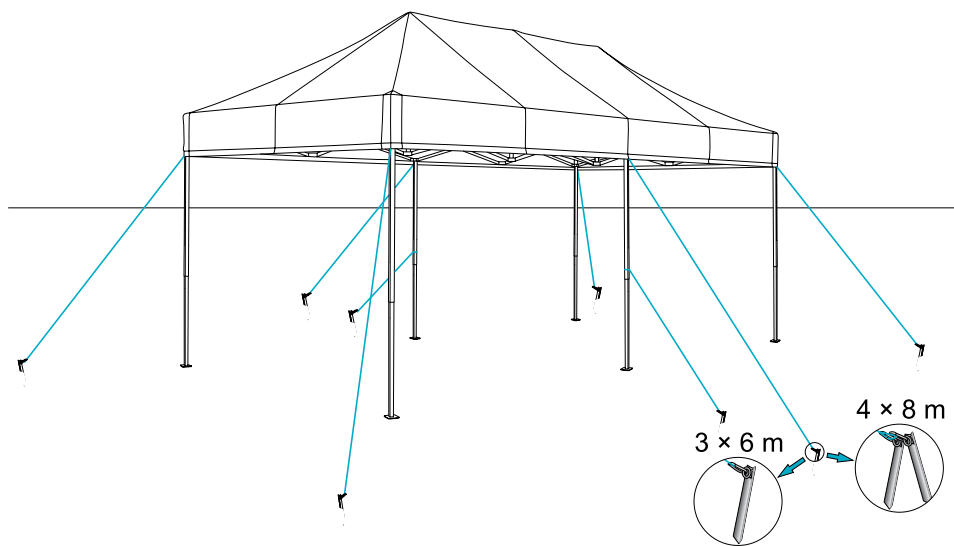

8. Nožnicové stany Octa Optima II v rozmeroch 3x3 m, 3x4,5 m, 3x6 m, Octa Pro v rozmeroch 3x3 m, 3x4,5 m, 3x6 m, 4x4 m na atypických konštrukciách, zvýšených o max . 0,5 m, a Octa Optima II Max v rozmeroch 3x3 m, 3x4,5 m a Octa Pro v rozmeroch 4x6 m i 4x8 m na atypických konštrukciách zvýšených o max . 0,3 m, môžu byť používané pri rýchlosti vetra v nárazoch do 14 m/s (50km/h) za predpokladu, že sú chránené proti nárazom vetra, ako je popísané v tabuľke 2.

Tabuľka 2. Spôsoby kotvenia nožnicového stanu na atypických konštrukciách

Veľkosť stanu	Trieda stanu: 002 – Octa Optima II; 002M – Octa Optima II Max; OP – Octa Pro	Rýchlosť vetra [km/h]	Noha	Podložie betónové (min. C16/20)	Podložie pôdne	
				Min. hmotnosť zaťaženia spĺňajúca nároky na ukotvenie každej nohy **	Oceľová kotva dĺžka 45 cm, dl. 26.5 cm, fi 10 mm *	Oceľová kotva dĺžka 34 cm nároky na ukotvenie pod uhlom $\leq 45^\circ$ *
3 x 3 m	002, 002M, OP	< 50	rohová	32 kg	2 x	1 x
3 x 4,5 m	002, 002M, OP	< 50	rohová	32 kg	2 x	1 x
3 x 6 m	002, OP	< 50	rohová	32 kg	2 x	1 x
	002, OP	< 50	stredová	55 kg	3 x	1 x
4 x 4 m	OP	< 50	rohová	32 kg	2 x	1 x
4 x 6 m	OP	< 50	rohová	32 kg	2 x	1 x
4 x 8 m	OP	< 50	rohová	32 kg	2 x	1 x
	OP	< 50	stredová	55 kg	3 x	1 x

## NÁVOD MONTÁŽE STANU

1. Vytiahnite konštrukciu z obalu a postavte ju na rovné podložie. Držte ju za nohy a rozťahnite ju.
2. Nasadte strechu a jej rohy zachyťte za suché zipsy na konštrukciu. POZOR! Pri stanoch Octa Optima II s rozmermi 5x5 m a 6x6 m vysuňte stožiar a zaareťujte ho.
3. Držte konštrukciu za dolnú časť nôh a rozťahnutie ju.
4. Zapnite aretáciu na rohových nohách a tiež nezabudnite zapnúť aretáciu na stredových nohách. Pre pohodlnejšiu stavbu postavte chodidlo na podstavec nohy stanu.
5. Napnite strechu zapnutím spôn ku konštrukcii stanu.
6. Stlačte aretačné tlačidlo umiestnené na nohe stanu, vysuňte vnútornú nohu a zdvihnite stan do požadovanej výšky. POZOR! Počas zdvíhania musia stáť tí, ktorí stan montujú, na rovnakej strane stanu.
7. Stlačte aretačné tlačidlo a vysuňte nohu na opačnej strane stanu. V závislosti od tvaru stanu a počtu nôh konštrukcie, nohy vysúvajte v poradí predstavenom na obrázku „Priebeh montáže...“. V prípade stanu Octa Optima II 5x5 m a 6x6 m vložte do otvoru stredného stožiaru ďalšiu nohu, ktorá je súčasťou výbavy stanu.
8. Prichyťte stenu k suchému zipsu na vnútornej strane volánu strešnej plachty. Boky steny uchýťte k nohám stanu.
9. Steny k sebe navzájom spojte suchým zipsom/zipsom (v závislosti na verzii a počtu stien).
10. Na pôdnom podloží nohy stanu zistite oceľovými kotvami v dĺžke 34 cm. Prvý koniec lanka pripevnite k oku v rohu strešnej plachty. Druhý koniec pripevnite k zakrútenej kotve v dĺžke

Obrázok 2: Priebek montáže nožnicového stanu

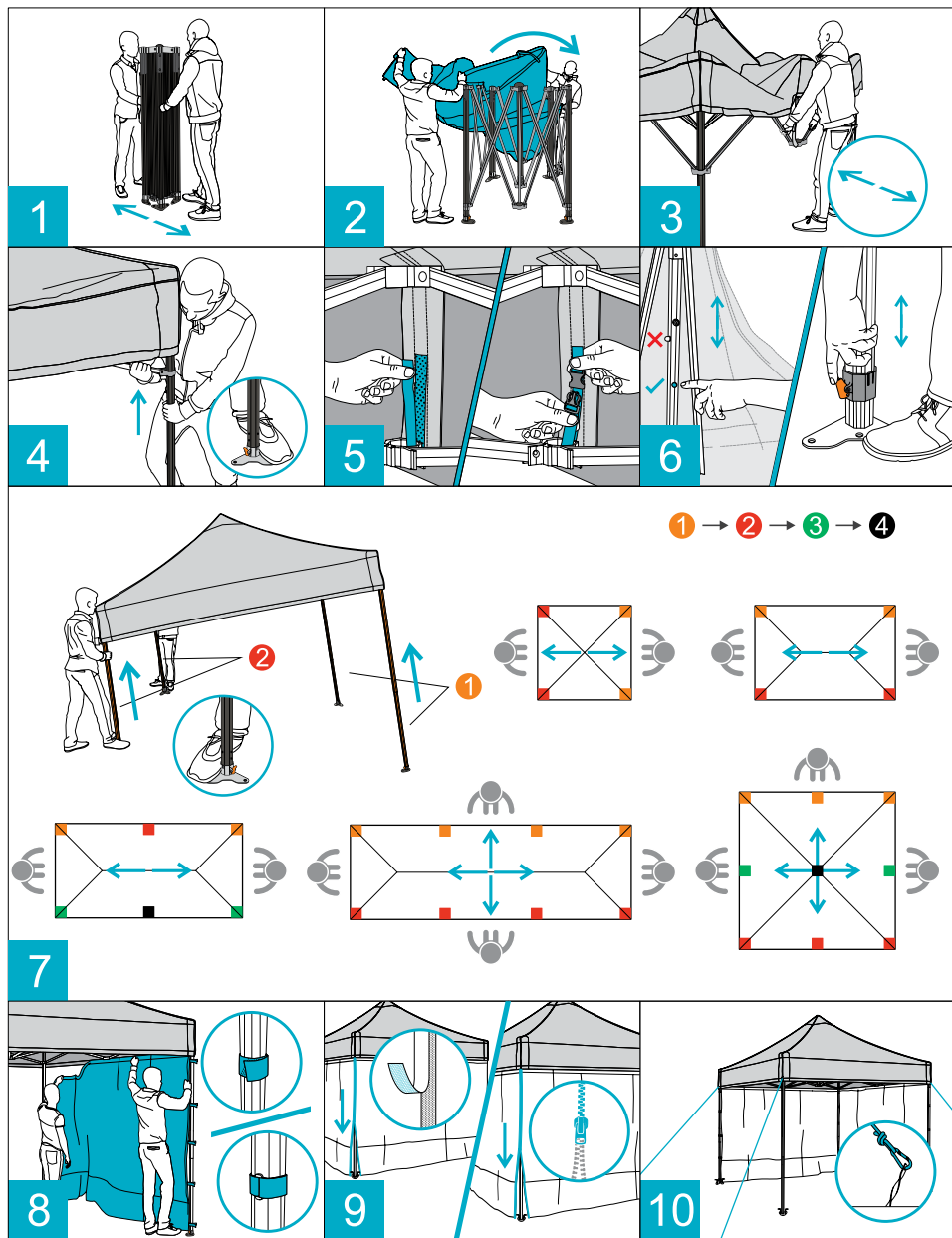

SLOVENSKY

34 cm. Následne natiahnite kotviace lano pod uhlom 45° a zarazte kotvu do podložia. Na betónovom podloží zaistite stan závažiami alebo puzdrovými kotvami.

## NÁVOD DEMONTÁŽE STANU

1. Najskôr odopnite steny, potom uvoľnite kotviace laná a vyskrutkujte kotvy.
2. Vytiahnite kotvy v nohách stanu (zložte závažia alebo vyskrutkujte kotvy).
3. Uistite sa, že nohy stanu a vnútorné nohy sú čisté. Nečistoty, ktoré sa zachytili na ráme, môžu znemožniť zasunutie nôh. Stlačte aretačné tlačidlo umiestnené na nohe, vsuňte vnútornú nohu a spustite tak stan.  
POZOR! Počas spúšťania musia stáť tí, ktorí stan skladajú, na rovnej stane stanu.
4. Odopnite spony napínajúce strechu.
5. V prípade stanu Octa Optima II v rozmere 5×5 m a 6×6 m stlačte aretačné tlačidlo a stiahnite stožiar.
6. Uvoľnite aretačné tlačidlo na rohových a stredových nohách stanu.
7. Držte konštrukciu za hornú časť nôh a zložte ju.
8. Nasadte na konštrukciu prepravný obal.
9. Ďalšie súčast stanu zbalte do prepravných obalov.

Výrobca si vyhradzuje právo na zmenu vyššie uvedených informácií bez predchádzajúceho upozornenia.

### PREDAJCA

MITKO s.r.o.

612 00 - Brno | Bohunická 133/50 | Česká republika | DIČ: CZ02777631

Tel. +420 775 499 058 | [info@mitko.sk](mailto:info@mitko.sk) | [www.mitko.sk](http://www.mitko.sk)

### VÝROBCA

MITKO Sp. z o.o.

Osiedle 1 Maja 16G | 44-304 Wodzisław Śląski | Poľsko | DIČ: PL6470509572

Tel. +48 32 444 66 16 | [kontakt@mitko.pl](mailto:kontakt@mitko.pl) | [www.mitko.pl](http://www.mitko.pl)

## DOPORUČUJEME

1. Stan funguje na principu nůžkového systému. Dávejte pozor, abyste se během rozkládání nebo skládání rámu nezranili.
2. K montáži a demontáži stanu jsou zapotřebí minimálně 2 osoby. Stany na osmi nohou musí být rozkládány a skládány vždy 4 osobami.
3. V případě stanu Octa Optima II o rozměru 5x5 m a 6x6 m vložte do otvoru středního stožáru další nohu, která je součástí vybavení stanu.
4. Před složením konstrukce ji důkladně očistěte. Výrobce nenes zodpovědnost za případná poškození, která jsou výsledkem opakovaného skládání/rozkládání znečištěné konstrukce.
5. Výrobce doporučuje sejmut střechu z konstrukce po každém složení stanu (to se netýká stanů balených do přepravních obalů Comfort II).
6. Opláštění stanu (střecha a bočnice) musí být očištěno a vysušeno před každým sbalením do přepravního obalu. Výrobce nenes žádnou odpovědnost za vznik případných skvrn vzniklých v důsledku skladování vlhkého či znečištěného opláštění stanu.
7. Seznamte se zásadami pro údržbu textilií.
8. Při poryvech větru pravidelně kontrolujte usazení všech kotvících prvků stanu (kotvící kolíky, závaží stanu apod.).
9. PRO vytahování kolíků a kotev doporučujeme použít speciální přípravek (dostupný v rámci příplatkové výbavy stanu).
10. Stany [m] 1,5x1,5, 2x2, 2x3, 2,5x2,5, 3x3, 3x4,5 lze přepravovat vestoje (svisle) i naležato (neskládat na sebe). Stany [m] 2x4, 2,5x5, 3x6, 5x5, 6x6, 4x4, 4x6 a 4x8 přepravujte naležato (neskládejte na sebe). Transportní stany by měly být zajištěny proti pohybu.

## BEZPEČNOST

1. Nůžkový stan není určen k používání během silného větru, vánice, krupobití, bouřky apod.
2. Stan nesmí být ponechán bez dozoru.
3. Stany nejsou přizpůsobené k využití pod sněhovou zátěží. Pokud je vrstva sněhu na střeše stanu vyšší než 2 cm, musí být neprodleně odstraněna.
4. Voda zachycená na střeše stanu musí být neprodleně odstraněna.
5. Výrobce prohlašuje, že označené produkty jsou vyrobené z látky se sníženou hořlavostí a že jejich vlastnosti jsou v souladu s požadavky normy EN ISO 6940 a 6941 a DIN 4102-B1.
6. Nůžkové stany mohou být používány při rychlosti větru v nárazech do 14 m/s (50 km/h) pod podmínkou, že jsou zajištěny před nárazy větru způsobem popsaným v tabulce 1 (s výjimkou popsanou v bodu 7). Během silnějšího větru je bezpodmínečně nutné složení stanu (nejdříve demontujte stěny, pak složte samotnou konstrukci). Mechanická poškození plynoucí z nedodržování výše uvedeného pokynu nejsou kryta zárukou.

Tabulka 1. Způsoby kotvení nůžkového stanu

Velikost stanů	Třída stanů: OGO - Octa Go; OGOM - Octa Go Max; OO2 - Octa Optima II; OO2M - Octa Optima II Max; OP - Octa Pro	Rychlost větru [km/h]	Noha	Podloží betonové (min. C16/20)			Podloží půdní		
				Min. hmotnost zatížení splňující nároky na ukotvení každé nohy **	Segmentová kotva HSA-R M6 x 65 20/10/ na ukotvení každé nohy ***	Pouzdrová kotva (uzavřený očkovaný šroub) HLC-EC 10 x 50 ***	Ocelová kotva délka 34 cm, fl 10 mm *	Ocelová kotva délka 34 cm nároky na ukotvení pod < 45° *	Ocelová kotva délka 45 cm, nároky na ukotvení pod < 45° **
2 x 2 m	OGO	< 50	rohová	15 kg	-	-	1 x	1 x	-
2 x 3 m	OGO	< 50	rohová	15 kg	-	-	1 x	1 x	-
2 x 4 m	OGO	< 50	rohová	15 kg	-	-	1 x	1 x	-
2,5 x 2,5 m	OGO	< 50	rohová	15 kg	-	-	1 x	1 x	-
2,5 x 5 m	OGO	< 50	rohová	15 kg	-	-	1 x	1 x	-
			středová	55 kg	-	-	1 x	1 x	-
3 x 3 m	OGO, OGOM, OO2, OO2M, OP	< 50	rohová	15 kg	-	-	1 x	1 x	-
	OO2, OP	50-100	rohová	-	1 x	1 x	1 x	-	1 x
3 x 4,5 m	OGO, OGOM, OO2, OO2M, OP	< 50	rohová	32 kg	-	-	2 x	1 x	-
	OO2, OP	50-100	rohová	-	1 x	1 x	2 x	-	1 x
3 x 6 m	OGO, OO2, OP	< 50	rohová	15 kg	-	-	2 x	1 x	-
	OGO, OO2, OP	< 50	středová	55 kg	-	-	2 x	1 x	-
	OO2, OP	50-100	rohová	-	1 x	1 x	2 x	-	1 x
	OO2, OP	50-100	středová	-	1 x	2 x	2 x	-	2 x
4 x 4 m	OP	< 50	rohová	12 kg	-	-	1 x	1 x	-
	OP	50-100	rohová	-	1 x	1 x	1 x	-	1 x
4 x 6 m	OP	< 50	rohová	32 kg	-	-	2 x	1 x	-
	OP	50-100	rohová	-	1 x	1 x	2 x	-	1 x
4 x 8 m	OP	< 50	rohová	12 kg	-	-	1 x	1 x	-
	OP	< 50	středová	51 kg	-	-	2 x	1 x	-
	OP	50-100	rohová	-	1 x	1 x	1 x	-	1 x
	OP	50-100	středová	-	1 x	1 x	2 x	-	3 x
5 x 5 m	OO2	< 50	rohová	12 kg	-	-	1 x	1 x	-
			středová	51 kg	-	-	2 x	1 x	-
			centrálná	12 kg	-	-	1 x	-	-
6 x 6 m	OO2	< 50	rohová	12 kg	-	-	1 x	1 x	-
			středová	51 kg	-	-	2 x	1 x	-
			centrálná	12 kg	-	-	1 x	-	-

\* Je standardní součástí stanu; \*\* Není standardní součástí stanu; \*\*\*Produkt není standardní součástí stanu- je nabízen např. firmou Hliti ČR spol. s r.o. (www.hliti.cz)

7. Výrobce prohlašuje, že statické výpočty stanů řady Octa Optima v rozměrech 3×3 m, 3×4,5 m, 3×6 m a octa pro v rozměrech 3×3 m, 3×4,5 m, 3×6 m, 4×4 m, 4×6 m, 4×8 m, byly provedeny podle normy EN 13782:2015-2007 - „Dočasné stavby - Stany - Bezpečnost“ (originály výpočtů jsou dostupné v sídle Prodejce). Stany mohou být používány v zóně působení větru do 28 m/s (100 km/h) pod podmínkou, že jsou zajištěny před nárazy větru způsobem popsáným v tabulce 1. Během silnějšího větru je bezpodmínečně nutné složení stanu (nejdříve demontujte stěny, pak složte samotnou konstrukci). Mechanická poškození plynoucí z nedodržení výše uvedeného pokynu nejsou kryta zárukou.
- Při rychlosti větru 50 km/h < 100 km/h zajistěte stan Octa Optima II 3×6 m a Octa Pro 3×6 m, 4×8 m připevněním kotvících lan na středových nohách ve výši 1 m a kotvěte je do podloží pod úhlem 45°.

Obrázek 1. Připevnění kotvících lan ke stanu Octa Optima II 3×6 m a Octa Pro 3×6 m, 4×8 m

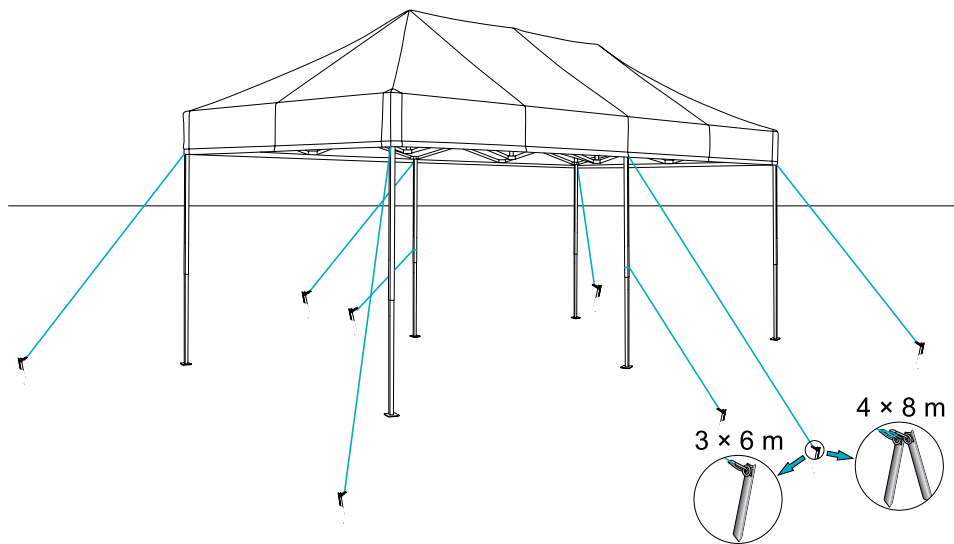

8. Nůžkové stany Octa Optima II v rozměrech 3×3 m, 3×4,5 m, 3×6 m, Octa Pro v rozměrech 3×3 m, 3×4,5 m, 3×6 m, 4×4 m na atypických konstrukcích, zvýšených o max. 0,5 m, a Octa Optima II Max v rozměrech 3×3 m, 3×4,5 m i Octa Pro v rozměrech 4×6 m a 4×8 m na atypických konstrukcích zvýšených o max. 0,3 m lze použít při rychlosti větru až 14 m/s (50 km/h) za předpokladu, že jsou chráněny proti poryvům větru, jak je popsáno v tabulce 2.

Tabulka 2. Způsoby kotvení nůžkového stanu na atypických konstrukcích

Velikost stanů	Třída stanů: 002 – Octa Optima II; 002M – Octa Optima II Max; OP – Octa Pro	Rychlost větru [km/h]	Noha	Podloží betonové (min. C16/20)	Podloží půdní	
				Min. hmotnost zatížení splňující nároky na ukotvení každé nohy **	Ocelová kotva délka 45 cm dě. 26,5 cm, fi 10 mm *	Ocelová kotva délka 34 cm nároky na ukotvení pod $\leq 45^\circ$ *
3 x 3 m	002, 002M, OP	< 50	rohová	32 kg	2 x	1 x
3 x 4,5 m	002, 002M, OP	< 50	rohová	32 kg	2 x	1 x
3 x 6 m	002, OP	< 50	rohová	32 kg	2 x	1 x
	002, OP	< 50	středová	55 kg	3 x	1 x
4 x 4 m	OP	< 50	rohová	32 kg	2 x	1 x
4 x 6 m	OP	< 50	rohová	32 kg	2 x	1 x
4 x 8 m	OP	< 50	rohová	32 kg	2 x	1 x
	OP	< 50	středová	55 kg	3 x	1 x

## NÁVOD MONTÁŽE STANU

- Vytáhněte konstrukci z obalu a postavte ji na rovném podloží. Držte ji za nohy a roztáhněte ji.
- Nasaďte střechu a její rohy zachyťte za suché zipy na konstrukci. POZOR! U stanů Octa Optima II o rozměru 5x5 m a 6x6 m vysuňte stožár a zaaretujte jej.
- Držte konstrukci za dolní část nohou a roztáhněte ji.
- Zapněte aretaci na rohových nohou a nezapomeňte zapnout také aretaci na středových nohách. Pro pohodlnější stavbu postavte chodidlo na podstavec nohy stanu.
- Napněte střechu zapnutím spon ke konstrukci stanu.
- Zmáčkněte aretační tlačítko umístěné na noze stanu, vysuňte vnitřní nohu a zvedněte stan do požadované výšky. POZOR! Během zvedání musí stát ti, kteří stan montují, na stejné straně stanu.
- Zmáčkněte aretační tlačítko a vysuňte nohu na opačné straně stanu.  
V závislosti na tvaru stanu a počtu nohou konstrukce nohy vysouvejte v pořadí představeném na obrázku „Průběh montáže...“. V případě stanu Octa Optima II 5x5 m a 6x6 m vložte do otvoru středního stožáru další nohu, která je součástí vybavení stanu.
- Přichyťte stěnu k suchému zipu na vnitřní straně volánu střešní plachty. Boky stěny uchyťte k nohám stanu.
- Stěny k sobě navzájem spojte suchým zipem/zipem (v závislosti na verzi a počtu stěn).
- Na půdním podloží nohy stanu zajistěte ocelovými kotvami o délce 34 cm. První konec lanka připněte k oku na rohu střešní plachty. Druhý konec připněte ke kroucené kotvě o délce 34 cm. Následně natáhněte kotvící lano pod úhlem 45° a zarazte kotvu do podloží. Na betonovém podloží zajistěte stan závažími nebo pouzdrovými kotvami.

Obrázek 2: Průběh montáže nůžkového stanu

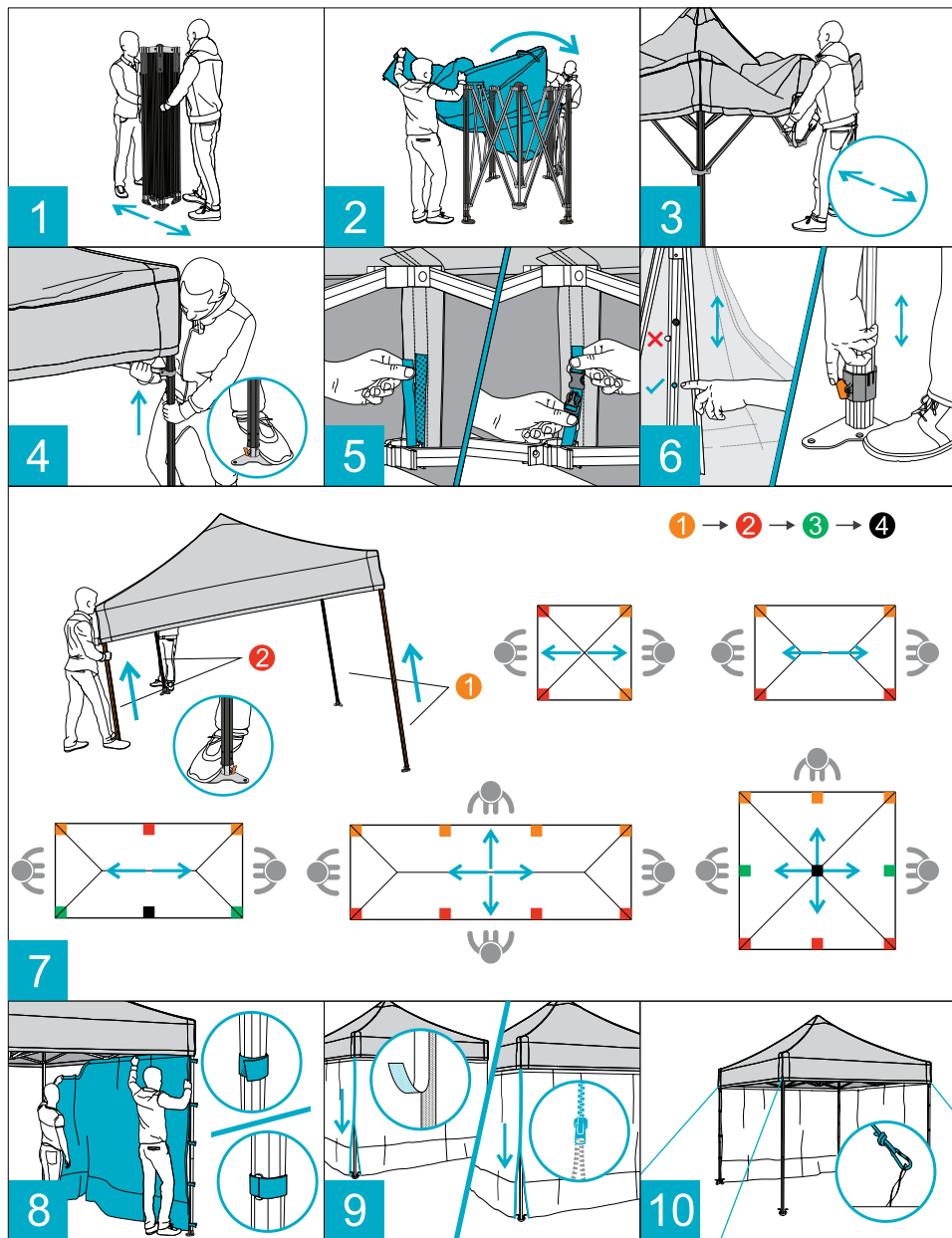

## NÁVOD DEMONTÁŽE STANU

1. Nejdříve odepněte stěny, pak uvolněte kotvící lana a vyšroubujte kotvy.
2. Vytáhněte kotvy v nohou stanu (sejměte závaží nebo vyšroubujte pouzdrové kotvy).
3. Ujistěte se, že jsou nohy stanu a vnitřní nohy čisté. Nečistoty, které ulpěly na rámu, mohou znemožnit zasunutí nohou. Stiskněte aretační tlačítko umístěné na noze, vsuňte vnitřní nohu a spusťte tak stan.  
POZOR! Během spouštění musí stát ti, kteří stan skládají, na stejné straně stanu.
4. Odepněte spony napínající střechu.
5. V případě stanu Octa Optima II o rozměru 5×5 m a 6×6 m stiskněte aretační tlačítko a stáhněte stožár.
6. Uvolněte aretační tlačítko na rohových a středových nohách stanu.
7. Držte konstrukci za horní část nohou a složte ji.
8. Nasaďte na konstrukci přepravní obal.
9. Další součásti stanu sbalte do přepravních obalů.

Prodejce si vyhrazuje právo na změnu výše uvedených informací bez předchozího upozornění.

### PRODEJCE

MITKO s.r.o.

Jurečkova 643/20 | 702 00 Ostrava | Česká republika | DIČ: CZ02777631

Tel. +420 607 090 207 | [obchod@mitkosro.cz](mailto:obchod@mitkosro.cz) | [www.mitkosro.cz](http://www.mitkosro.cz)

### VÝROBCE

MITKO Sp. z o.o.

Osiedle 1 Maja 16G | 44-304 Wodzisław Śląski | Polsko | DIČ: PL6470509572

Tel. +48 32 444 66 16 | [kontakt@mitko.pl](mailto:kontakt@mitko.pl) | [www.mitko.pl](http://www.mitko.pl)

## OCTA GO, OCTA OPTIMA II, OCTA PRO – INSTRUKCJA

### ZALECENIA

1. Namiot działa w oparciu o system nożycowy. Uważaj, by nie skaleczyć się podczas rozkładania lub składania stelażu.
2. Do montażu i demontażu namiotu potrzeba co najmniej 2 osób. Namioty na ośmiu nogach powinny być rozkładane i składane przez 4 osoby.
3. Dla namiotu Octa Optima II, rozmiar 5x5 m i 6x6 m, w otwór środkowego masztu należy wstawić dodatkową nogę będącą w wyposażeniu namiotu.
4. Przed złożeniem konstrukcji należy ją dokładnie wyczyścić. Producent nie ponosi odpowiedzialności za ewentualne uszkodzenia będące wynikiem wielokrotnego składania/rozkładania zanieczyszczonej konstrukcji.
5. Producent zaleca demontaż dachu każdorazowo po złożeniu namiotu (nie dotyczy namiotów pakowanych do toreb transportowych Comfort).
6. Dach i ściany należy dokładnie wysuszyć i wyczyścić przed spakowaniem do toreb transportowych. Producent nie ponosi odpowiedzialności za ewentualne odbarwienia powstałe na skutek przechowywania wilgotnego oraz zabrudzonego produktu.
7. Zapoznaj się z przepisami konserwacji materiałów.
8. Przy występujących porywach wiatru należy systematycznie sprawdzać osadzenie wszystkich kotew.
9. Do wyjmowania kotew zaleca się używania przyrządu (nie będącego standardowym wyposażeniem).
10. Namioty [m] 1,5x1,5, 2x2, 2x3, 2,5x2,5, 3x3, 3x4,5 można transportować w pozycji stojącej (pionowo) lub leżącej (nie piętrować). Namioty [m] 2x4, 2,5x5, 3x6, 5x5, 6x6, 4x4, 4x6 i 4x8 należy transportować w pozycji leżącej (nie piętrować). Namioty do transportu należy zabezpieczyć przed przemieszczaniem się.

### BEZPIECZEŃSTWO

1. Namiot ekspresowy nie jest przeznaczony do używania podczas silnego wiatru, śnieżyca, gradobicia, burz, itp.
2. Namiotu nie należy zostawiać bez nadzoru.
3. Namioty nie są przystosowane do eksploatacji w warunkach obciążenia śniegiem. W przypadku eksploatacji namiotu w okresie zimowym, należy usuwać śnieg gromadzący się na dachu jeśli warstwa świeżego śniegu osiąga grubość 2 cm.
4. W przypadku gromadzenia się wody na dachu namiotu, należy ją niezwłocznie usunąć.
5. Producent oświadcza, że oznaczone wyroby są wykonane z tkaniny nie rozprzestrzeniającej ognia, a ich właściwości są zgodne z wymogami norm PN-EN ISO 6940 i 6941 oraz DIN 4102-B1.
6. Namioty ekspresowe mogą być użytkowane przy prędkości wiatru w porywach do 14 m/s (50 km/h) pod warunkiem zabezpieczenia ich przed podmuchami w sposób opisany w tabeli 1 (z wyjątkiem namiotów wymienionych w pkt. 7). Podczas silniejszego wiatru zaleca się bezwzględnie złożenie namiotu (najpierw należy zdemontować ściany, potem złożyć zadaszenie). Uszkodzenia mechaniczne wynikające z niezastosowania się do powyższego zalecenia nie są objęte gwarancją.

Tabela 1. Sposoby kotwienia namiotu ekspresowego

Rozmiar namiotu	Klasa namiotu: OGO - Octa Go; OGOM - Octa Go Max; OO2 - Octa Optima II; OO2M - Octa Optima II Max; OP - Octa Pro	Prędkość wiatru [km/h]	Stopa	Podłoże betonowe (min. C16/20)			Podłoże gruntowe		
				Obciążnik na każdą stopę **	Kotwa segmentowa HSA-R M6 x 65 20/10/ na każdą stopę ***	Kotwa tulejkowa (śruba oczkowa zamknięta) HLC-EC 10 x 50 ***	Kotwa stalowa dł. 34 cm na każdą stopę *	Kotwa stalowa skrętna dł. 34 cm na każdy odcieg 4-45° *	Kotwa stalowa z kątownika dł. 45 cm **
2 x 2 m	OGO	< 50	narożna	15 kg	-	-	1 x	1 x	-
2 x 3 m	OGO	< 50	narożna	15 kg	-	-	1 x	1 x	-
2 x 4 m	OGO	< 50	narożna	15 kg	-	-	1 x	1 x	-
2,5 x 2,5 m	OGO	< 50	narożna	15 kg	-	-	1 x	1 x	-
2,5 x 5 m	OGO	< 50	narożna	15 kg	-	-	1 x	1 x	-
			środkowa	55 kg	-	-	1 x	1 x	-
3 x 3 m	OGO, OGOM, OO2, OO2M, OP	< 50	narożna	15 kg	-	-	1 x	1 x	-
	OO2, OP	50-100	narożna	-	1 x	1 x	1 x	-	1 x
3 x 4,5 m	OGO, OGOM, OO2, OO2M, OP	< 50	narożna	32 kg	-	-	2 x	1 x	-
	OO2, OP	50-100	narożna	-	1 x	1 x	2 x	-	1 x
3 x 6 m	OGO, OO2, OP	< 50	narożna	15 kg	-	-	2 x	1 x	-
	OGO, OO2, OP	< 50	środkowa	55 kg	-	-	2 x	1 x	-
	OO2, OP	50-100	narożna	-	1 x	1 x	2 x	-	1 x
	OO2, OP	50-100	środkowa	-	1 x	2 x	2 x	-	2 x
4 x 4 m	OP	< 50	narożna	12 kg	-	-	1 x	1 x	-
	OP	50-100	narożna	-	1 x	1 x	1 x	-	1 x
4 x 6 m	OP	< 50	narożna	32 kg	-	-	2 x	1 x	-
	OP	50-100	narożna	-	1 x	1 x	2 x	-	1 x
4 x 8 m	OP	< 50	narożna	12 kg	-	-	1 x	1 x	-
	OP	< 50	środkowa	51 kg	-	-	2 x	1 x	-
	OP	50-100	narożna	-	1 x	1 x	1 x	-	1 x
	OP	50-100	środkowa	-	1 x	1 x	2 x	-	3 x
5 x 5 m	OO2	< 50	narożna	12 kg	-	-	1 x	1 x	-
			środkowa	51 kg	-	-	2 x	1 x	-
			centralna namiotu	12 kg	-	-	1 x	-	-
6 x 6 m	OO2	< 50	narożna	12 kg	-	-	1 x	1 x	-
			środkowa	51 kg	-	-	2 x	1 x	-
			centralna namiotu	12 kg	-	-	1 x	-	-

\* Standardowe wyposażenie namiotu; \*\* Akcesorium niebędące standardowym wyposażeniem namiotu; \*\*\* Art. oferowany przez Hilti (Poland) Sp. z o.o.

7. Producent deklaruje, że obliczenia statyczne namiotów Octa Optima II w rozmiarach 3×3 m, 3×4,5 m, 3×6 m oraz Octa Pro w rozmiarach 3×3 m, 3×4,5 m, 3×6 m, 4×4 m, 4×6 m, 4×8 m, przeprowadzono wg normy PN-EN 13782:2015-2007 - „Obiekty tymczasowe - Namioty - Bezpieczeństwo” (oryginały obliczeń dostępne w siedzibie firmy MITKO Sp. z o.o.). Namioty mogą być użytkowane w strefie oddziaływania wiatru do 28 m/s (100 km/h) pod warunkiem zabezpieczenia ich przed podmuchami w sposób opisany w tabeli 1. Podczas silniejszego wiatru zaleca się bezwzględne złożenie namiotu (najpierw należy zdemontować ściany, potem złożyć zadaszenie). Uszkodzenia mechaniczne wynikające z niezastosowania się do powyższego zalecenia nie są objęte gwarancją. Przy prędkości wiatru 50 km/h < 100 km/h namioty Octa Optima II 3×6 m oraz OCTA PRO 3×6 m, 4×8 m, należy zabezpieczyć poprzez zamocowanie na środkowych nogach na wys. 1 m odciągów i zakotwienie w podłożu pod kątem 45°.

Rys. 1. Mocowanie linek odciągowych w namiocie Octa Optima II 3×6 m oraz Octa Pro 3×6 m, 4×8 m

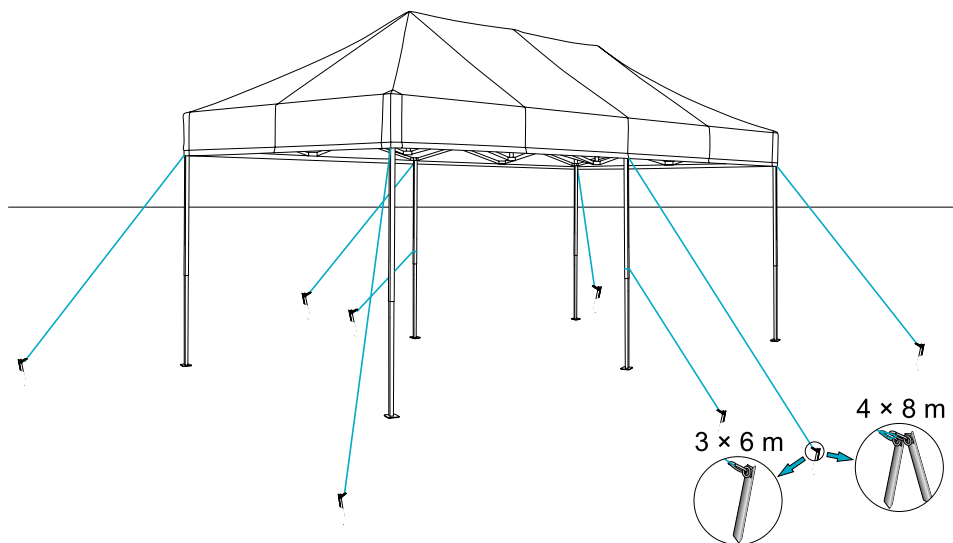

8. Namioty ekspresowe Octa Optima II w rozmiarach 3×3 m, 3×4,5 m, 3×6 m, Octa Pro w rozmiarach 3×3 m, 3×4,5 m, 3×6 m, 4×4 m na konstrukcjach nietypowych, tj. podwyższonych o max. 0,5 m oraz Octa Optima II Max w rozmiarach 3×3 m, 3×4,5 m i Octa Pro w rozmiarach 4×6 m i 4×8 m na konstrukcjach nietypowych, tj. podwyższonych o max. 0,3 m, mogą być użytkowane przy prędkości wiatru w porywach do 14 m/s (50 km/h) pod warunkiem zabezpieczenia ich przed podmuchami wiatru w sposób opisany w tabeli 2.

Tabela 2. Sposoby kotwienia namiotu ekspresowego na konstrukcjach nietypowych

Rozmiar namiotu	Klasa namiotu 002 – Octa Optima II; 002M – Octa Optima II Max; OP – Octa Pro	Prędkość wiatru [km/h]	Stopa	Podłoże betonowe (min. C16/20)	Podłoże gruntowe	
				Obciążnik na każdą stopę **	Kotwa na każdą stopę, dł. 26,5 cm, fi 10 mm *	Kotwa stalowa skrętna dł. 34 cm na każdy odcinek $\leq 45^\circ$ *
3 x 3 m	002, 002M, OP	< 50	narożna	32 kg	2 x	1 x
3 x 4,5 m	002, 002M, OP	< 50	narożna	32 kg	2 x	1 x
3 x 6 m	002, OP	< 50	narożna	32 kg	2 x	1 x
	002, OP	< 50	środkowa	55 kg	3 x	1 x
4 x 4 m	OP	< 50	narożna	32 kg	2 x	1 x
4 x 6 m	OP	< 50	narożna	32 kg	2 x	1 x
4 x 8 m	OP	< 50	narożna	32 kg	2 x	1 x
	OP	< 50	środkowa	55 kg	3 x	1 x

## INSTRUKCJA MONTAŻU

1. Wyciągnij konstrukcję z pokrowca i rozstaw na równym podłożu. Trzymając za nogi rozciągnij.
2. Nałóż dach. Narożniki zaczeć o rzepy w konstrukcji.  
UWAGA! W namiotach Octa Optima II dla rozmiarów 5x5 m i 6x6 m wysuwaj środkowy maszt do momentu zatrzaśnięcia blokady.
3. Trzymając za dolne szable rozciągnij konstrukcję.
4. Zapnij blokady w narożnych nogach. Pamiętaj, by zablokować również blokady w nogach środkowych. Dla lepszej stabilizacji, postaw stopę na podstawie nogi namiotu.
5. Upnij dach zapinając paski rzepowe.
6. Wciśnij blokadę umieszczoną w nodze, wysuń wewnętrzną nogę i podnieś namiot.  
UWAGA! Podczas podnoszenia montażyści powinni stać po tej samej stronie namiotu.
7. Wciśnij blokadę i wysuń nogę po przeciwnej stronie. W zależności od kształtu namiotu i ilości nóg w konstrukcji, nogi wysuwaj w kolejności przedstawionej na obrazku z przebiegiem montażu. Dla Octa Optima II o rozmiarze 5x5 m, 6x6 m w otwór środkowego masztu wstaw dodatkową nogę będącą na wyposażeniu namiotu.
8. Zaczeć ścianę do rzepu wszytego w falbanę dachu. Boki ściany zapnij do nóg.
9. Ściany połącz rzepem/zamkiem.
10. Na podłożu gruntowym nogi namiotu zabezpiecz kotwami stalowymi o dł. 34 cm. Pierwszy koniec linki zapnij do dachu. Drugi koniec zapnij do kotwy skrętnej o dł. 34 cm. Następnie naciągnij linkę pod kątem 45° i wbij kotwę w podłoże. Na podłożu betonowym namiot zabezpiecz obciążnikami.

Rys. 2. Przebieg montażu namiotu ekspresowego

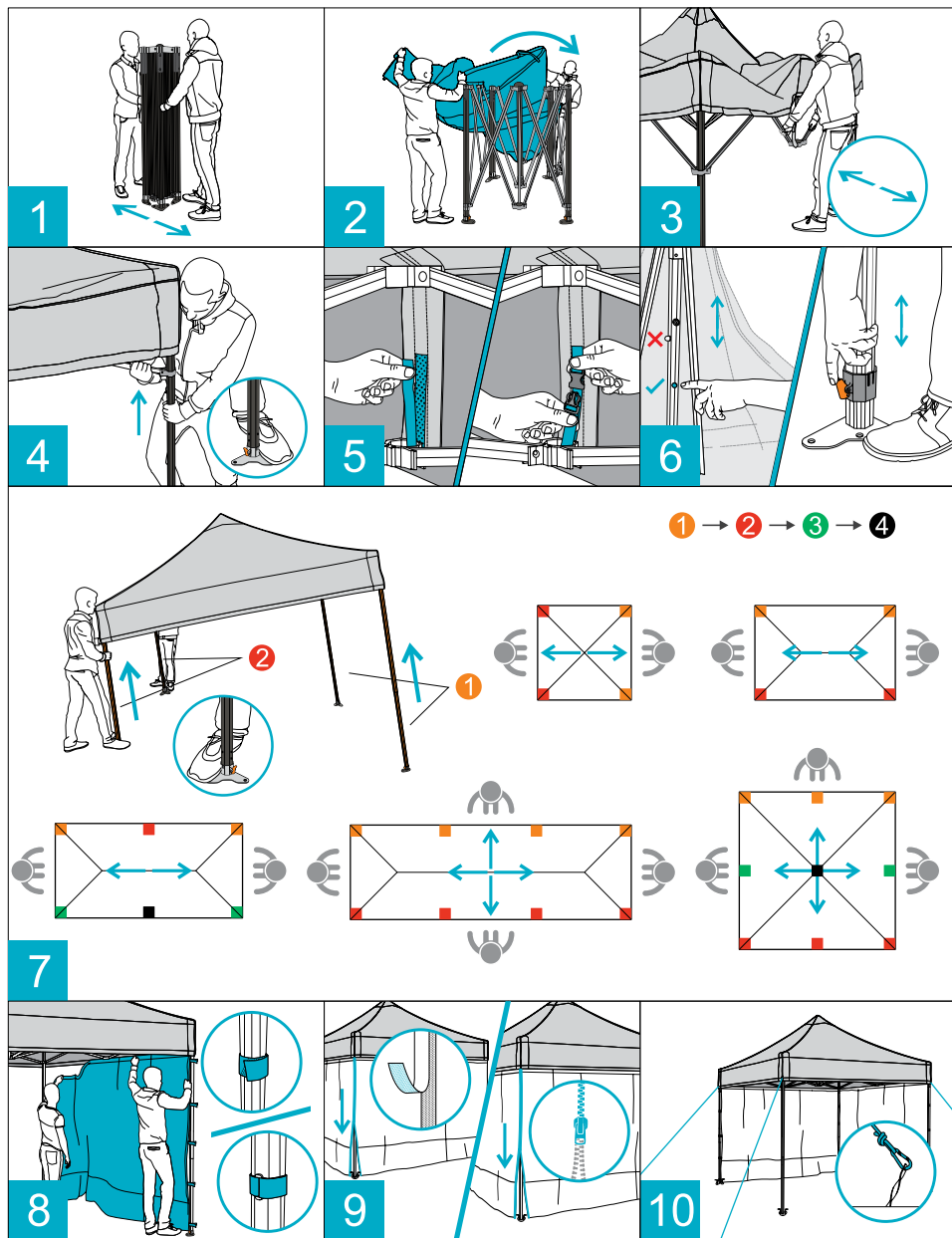

## INSTRUKCJA DEMONTAŻU

1. Najpierw odepnij ściany, potem odczep linki odciągowe i wykręć kotwy.
2. Wyciągnij kotwy w podstawach namiotu lub zdejmij obciążniki.
3. Upewnij się, że podstawy namiotu i wewnętrzne nogi są czyste. Piasek i glina zalegające na stelażu mogą uniemożliwić wsunięcie nóg. Wciśnij blokadę umieszczoną w nodze, wsuń wewnętrzną nogę i opuść namiot.  
UWAGA! Podczas opuszczania montażyści powinni stać po tej samej stronie namiotu.
4. Odepnij paski rzepowe upinające dach.
5. W namiotach Octa Optima II dla rozmiarów 5×5 m i 6×6 m wciśnij blokadę i opuść środkowy maszt.
6. Zwolnij blokady w nogach narożnych i środkowych.
7. Trzymając za górne szable złóż konstrukcję.
8. Zdejmij poszycie z konstrukcji. Elementy namiotu spakuj do torby.

Producent zastrzega sobie prawo do wprowadzenia zmian w powyższych informacjach.

## PRODUCENT

MITKO Sp. z o.o.

Osiedle 1 Maja 16G | 44-304 Wodzisław Śląski | Polska | NIP: 647-050-95-72

Tel. +48 32 444 66 16 | kontakt@mitko.pl | www.mitko.pl



MANUAL • GEBRAUCHSANWEISUNG • INSTRUKCIJA • NAVOD • INSTRUKCJA

OCTA GO

OCTA OPTIMA II

OCTA PRO



EKS20251117